

CONTEÚDO E DESCRIÇÃO DO MANUAL

Este manual consiste de diagramas ilustrativos de fiação elétrica.

Seção		Descrição
Diagrama de Disposição dos Conectores	N1-3	A disposição de conectores neste veículo está indicada em relação ao chicote elétrico através de símbolos na ilustração.
Posição de Instalação de Componentes de Unidades Simples	N1-4	Ilustração das posições de instalação para cada fusível, relé e módulo de controle neste veículo.
Pontos de Massa	N1-5	Ilustração de pontos de massa na carroçaria.
Diagrama de Alimentação de Tensão	N1-6	Ilustração de passagem de fluxo elétrico do terminal positivo da bateria para o fusível principal e cada fusível na caixa de fusíveis, bem como designação dos principais sistemas relacionados à carga em cada fusível.
Diagrama de Circuitos do Sistema	N1-7	Disposição lado a lado dos diagramas de circuito de sistemas, para indicar o tipo de conexão dos circuitos elétricos de todo o veículo.
Lista de Conectores	N1-8	Estão indicados os formatos dos conectores usados neste veículo e as disposições dos respectivos pinos.

APLICABILIDADE

Este manual aplica-se aos veículos listados abaixo.

NOTA: Lembre-se de que a descrição no texto poderá apresentar variações em relação ao veículo real, conforme as especificações.

SQ420WD(X) 8AG116DL02R200001

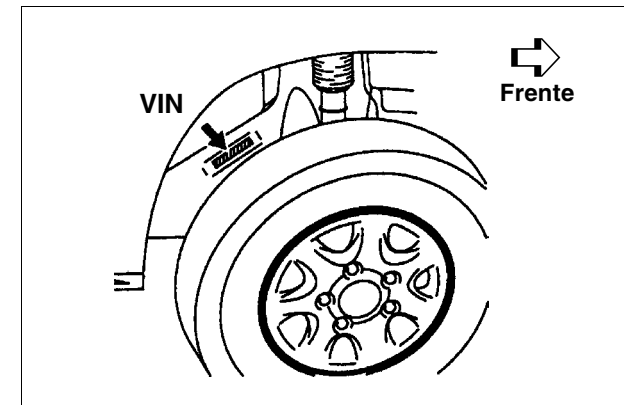

Número de Identificação do Veículo (VIN)

CUIDADOS NO SERVIÇO

Ao executar os serviços relacionados aos sistemas elétricos, observe os cuidados abaixo, visando proteger os componentes elétricos e evitar incêndios.

- Ao remover a bateria do veículo ou ao desconectar o cabo dos terminais da bateria para inspeção ou operações de serviço em sistemas elétricos, primeiramente desligue a chave de ignição e todos os demais interruptores, caso contrário o componente do semicondutor (módulo) poderá ser danificado.
 - Ao desconectar os cabos da bateria, solte primeiramente o terminal (-) negativo e a seguir o terminal (+) positivo.
 - Inverta o procedimento para conectar os cabos aos terminais da bateria.
-
- Ao desfazer a ligação de conexões, jamais puxe pelo chicote elétrico. Inicialmente solte o conector e a seguir segure os conectores para separá-los.

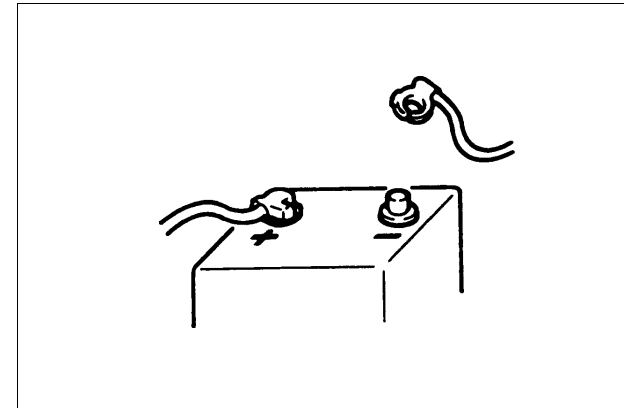

- Ao refazer a ligação de conectores, segure os conectores e pressione-os juntos até que estejam firmemente travados (você ouvirá um ruído “click”).

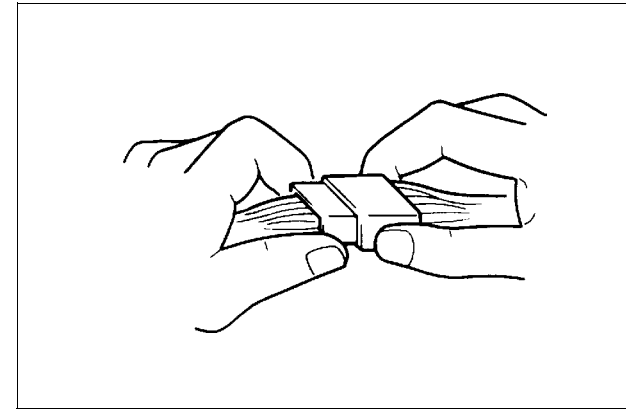

- Ao instalar um chicote elétrico, prenda-o com presilhas de modo que não haja folgas.

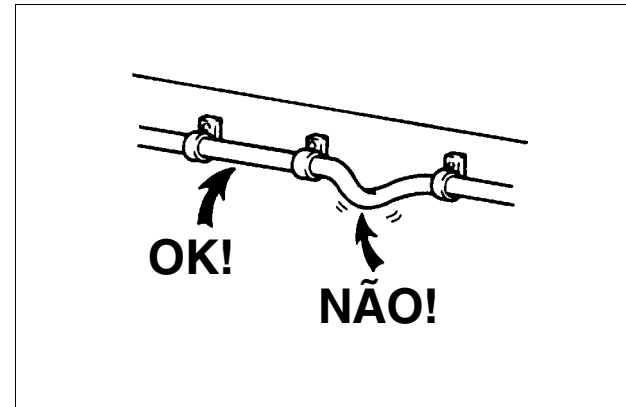

- Ao instalar componentes do veículo, seja cauteloso para que o chicote elétrico não faça interferência, ou seja obstruído por qualquer outro componente.

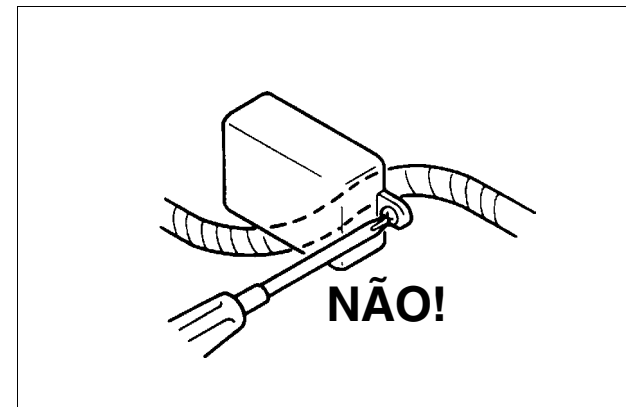

- Para evitar danos ao chicote elétrico, proteja a face que possa fazer contato com alguma outra parte formando borda cortante, envolvendo-a com fita isolante.

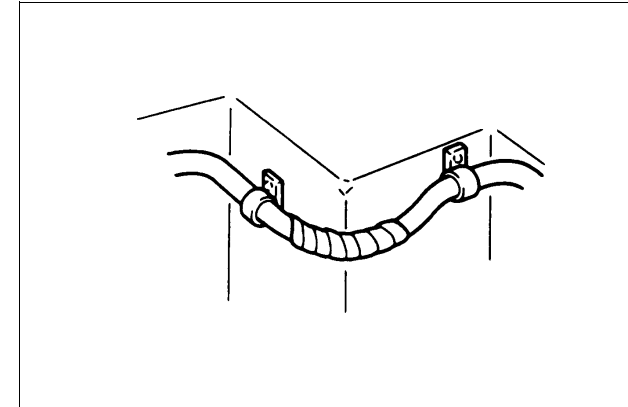

- Ao substituir um fusível, use um fusível com capacidade especificada. Usar um fusível com maior capacidade poderá causar danos aos componentes elétricos e incêndio.

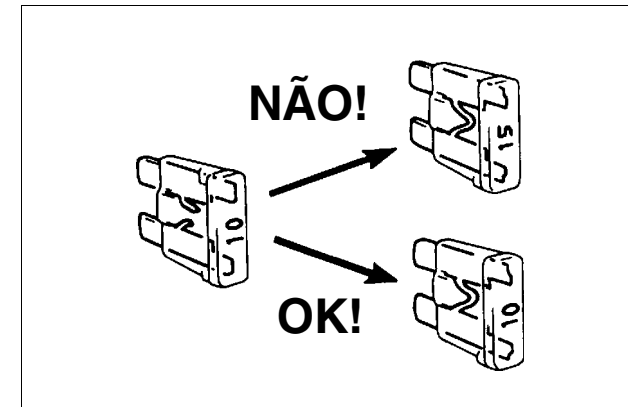

- Seja sempre cauteloso e não manipule componente elétrico (módulos, relé, etc.) de maneira negligente ou deixe-os cair.



- Antes de executar um trabalho sujeito a temperaturas acima de 80°C nas proximidades de componentes elétricos, remova o(s) componente(s) elétrico(s) exposto(s) à alta temperatura.

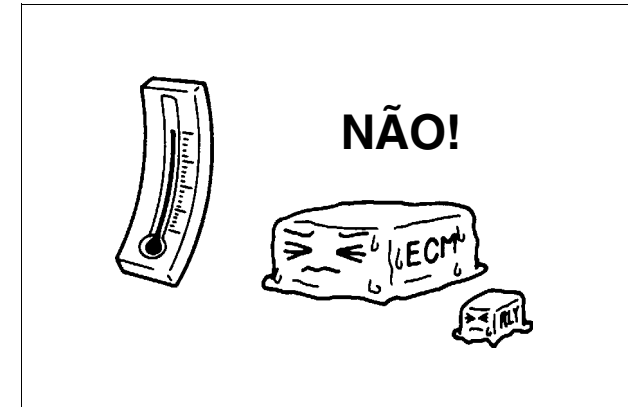

- Seja cauteloso e não exponha conectores e componentes elétricos à água.

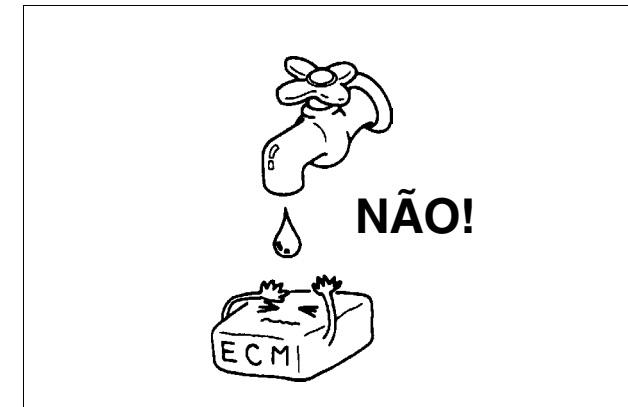

- Ao utilizar um dispositivo de teste para medição de continuidade ou tensão elétrica, introduza a sonda do dispositivo de teste na lateral do chicote elétrico, pela parte traseira do conector.

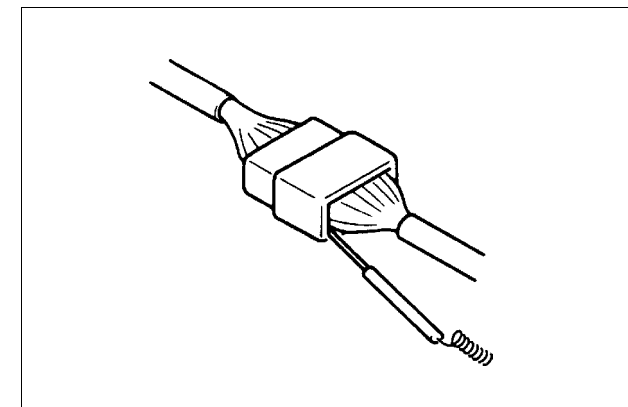

ATENÇÃO:

Para os veículos equipados com sistema suplementar de segurança (“Air bag”)

Serviços próximos ou nos componentes, no chicote ou próximos do chicote do “Air bag” devem ser realizados por uma Concessionária ou Oficina Autorizada Chevrolet. Consulte “Componentes do sistema Air bag” e “Vista geral do chicote” na Seção “Descrição geral” do sistema “Air bag”. Siga os Avisos e as “Precauções de serviço” em “Serviço no veículo” do sistema “Air bag”. Se os avisos não forem respeitados por algum tipo de erro, o sistema poderá ser ativado ou se tornará inoperante. Quaisquer dessas condições podem provocar ferimentos graves.

Os serviços técnicos devem começar 90 segundos após girar o interruptor de ignição para a posição “Trava” e de desconectar o cabo negativo da bateria. Caso contrário, a energia remanescente no módulo de detecção e diagnóstico (SDM) poderá ativar o sistema.

SÍMBOLOS E IDENTIFICAÇÕES

Nos diagramas deste manual, cada equipamento está representado por símbolos e identificações como ilustrados abaixo.

Bateria	Massa		Fusível	Fusível principal
Disjuntor de circuito	Bobina, solenóide	Aquecedor	Bulbo	
Acendedor de cigarro	Motor	Bomba	Buzina	Alto-falante
Sirene	Campainha	Condensador	Termistor	Interrup. carretel ou térmico
Resistência	Resistência variável		Transistor	
Transistor de luz	Diodo	Diodo de referência (zener)	Diodo emissor de luz	Diodo de luz
Elemento piezolétrico	Chicote		Relé	
Conector	Interruptor		Terminal tipo "O"	

ABREVIACIONES

Listadas abaixo estão as abreviações usadas neste manual e os respectivos significados.

Abreviação	Significados	Abreviação	Significados
2WD	Tração em duas rodas	ILL	Iluminação
4WD	Tração em quatro rodas	IND	Indicador
A/C	Condicionador de ar	J/C	Conector de junção
ACC	Acessórios	LO	Baixo
CKP	Posição da árvore de manivelas	MAP	Pressão absoluta do coletor
CMP	Posição da árvore de comando	M/T	Transmissão manual
DLC	Conector de diagnóstico	SDM	Módulo de detecção e diagnóstico do Air bag
ECM	Módulo de controle do motor	ST	Motor de partida
ECT	Temperatura do líquido de arrefecimento do motor	W/S	Emenda soldada
EGR	Recirculação dos gases de escape	P/S	Direção hidráulica
HI	Alto	INT	Intermitente
IAC	Controle de ar da marcha lenta	VSV	Válvula comutadora de vácuo
IAT	Temperatura do ar de admissão	IG	Ignição
ICM	Módulo do imobilizador		

CODIFICAÇÃO PARA FIAÇÃO ELÉTRICA

As cores da fiação são apresentadas no manual conforme codificação ao lado.

Símbolo	Cor da fiação	Símbolo	Cor da fiação
BLK	Preto	ORN	Laranja
BLU	Azul	RED	Vermelho
BRN	Marrom	WHT	Branco
GRN	Verde	YEL	Amarelo
GRY	Cinza	PNK	Rosa
LT BLU	Azul claro	PPL	Violeta
LT GRN	Verde claro		

Existem dois tipos de cores de fiação: uma cor e duas cores (com uma listra). No tipo duas cores, o primeiro caracter “GRN” (por exemplo, na figura à esquerda) representa a cor básica (cor da isolação de cabo) e o caracter seguinte “YEL” representa a cor da listra.

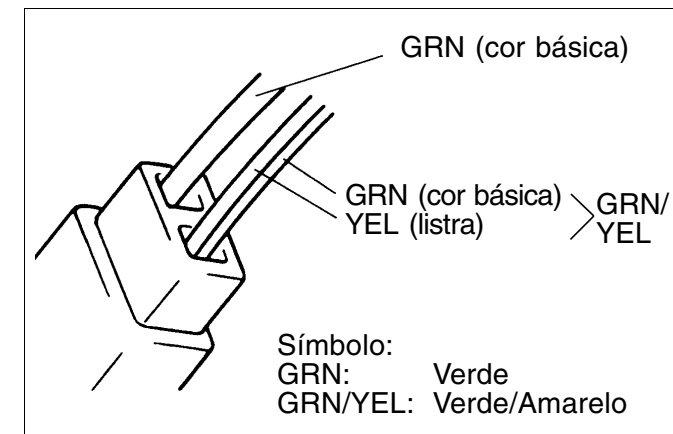

INTERPRETAÇÃO DO DIAGRAMA DE CONECTORES

A identificação da localização de um componente elétrico ou um conector intermediário é possível através deste diagrama.

Primeiramente consulte a seção “DIAGRAMA DE CIRCUITO DO SISTEMA” ou tabela de conectores detalhados na seção “Lista de Conectores” e identifique o código do conector em questão.

As ilustrações abaixo detalham informações adicionais sobre o uso do código.

Código do Conector

L 01

Nº do conector (Nº de série: 01)

Símbolo do chicote elétrico. (Consulte a tabela abaixo)

Símbolo do chicote elétrico e designação do chicote elétrico correspondente.

A : Cabo da bateria	G : Chicote elétrico do painel de instrumentos	L : Chicote elétrico do assoalho
B : Chicote elétrico do A/C	J : Cabo da porta dianteira	M : Cabo do pára-choque traseiro
C : Chicote elétrico do motor	J : Cabo da porta traseira	O : Chicote elétrico da tampa traseira
D : Chicote elétrico do injetor	J : Cabo da junta traseira	O : Cabo da placa de licença
E : Chicote elétrico principal	K : Chicote elétrico de luzes internas	O : Cabo da lanterna de freio de montagem elevada
E : Cabo do interruptor de pressão de óleo	K : Cabo da luz de leitura	Q : Chicote elétrico do Air bag
E : Cabo do console	K : Cabo do teto	Q : Cabo do pré-tensionador
		R : Cabo da bomba de combustível

Indica número de ponto de massa.

O mesmo número é usado como ponto de massa. (Para detalhes, consulte a seção “PONTOS DE MASSA”).

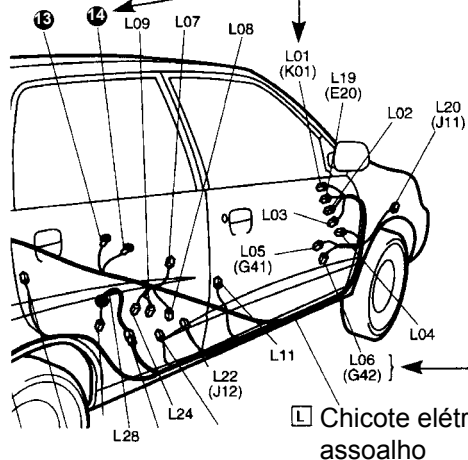

Indica código de conector.

O código do conector entre parêntesis () tem o mesmo significado do conector intermediário acima, e ao mesmo tempo, indica que existe continuidade no chicote elétrico nas páginas ou ilustrações apresentadas na seção DIAGRAMA DE CONECTORES. Isto significa que o chicote elétrico continua na página ou na ilustração seguinte e o chicote elétrico “continuação” pode ser identificado pelo mesmo código de conector.

☐ Chicote elétrico do assoalho

INDICAÇÃO DE CONECTORES E RESPECTIVA IDENTIFICAÇÃO

Os conectores são representados conforme indicado abaixo na seção “DIAGRAMA DE CIRCUITO”. Para detalhes sobre a forma e a disposição de pinos para cada conector usado neste manual, consulte a seção “LISTA DE CONECTORES”. Veja abaixo explicações sobre indicação e leitura dos conectores.

- O terminal macho e o terminal fêmea são identificados pela carcaça dupla e simples respectivamente. O conector intermediário, que conecta os chicotes elétricos é indicado por dois formatos do terminal macho e do terminal fêmea, mas o conector a ser conectado diretamente ao equipamento é indicado pelo formato do conector no lado do chicote elétrico.

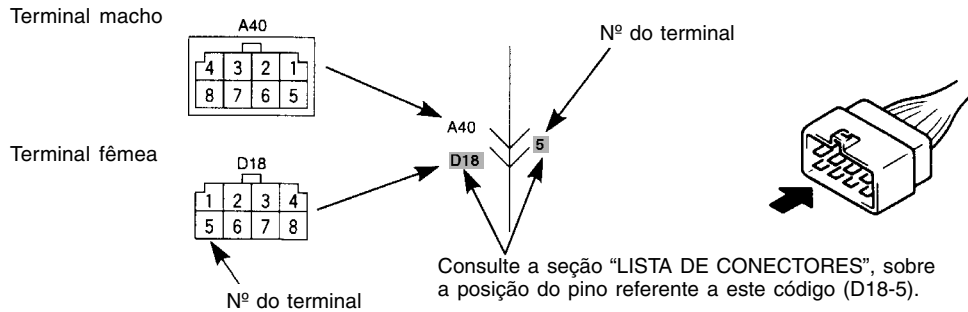

- Existem três tipos de conectores com relação a tipo de conexão e cada tipo está ilustrado abaixo.

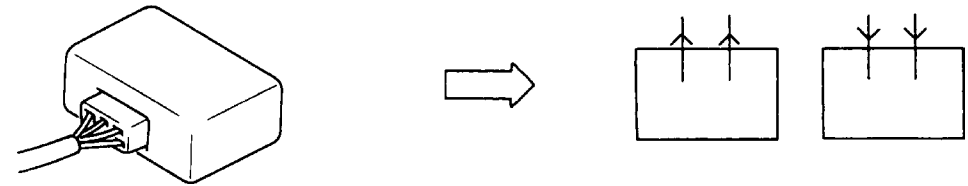

- Para introdução direta no equipamento.

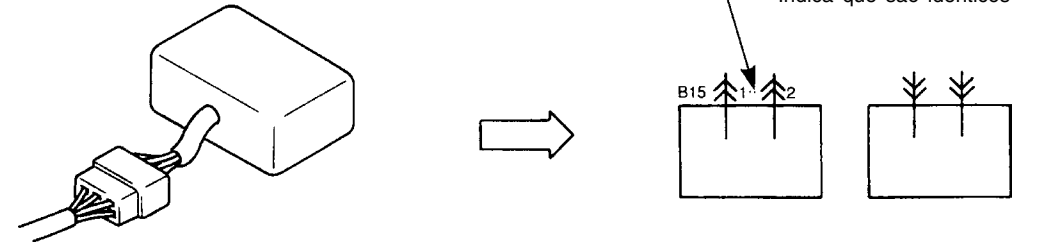

- Para introdução ao conector do chicote elétrico do equipamento.

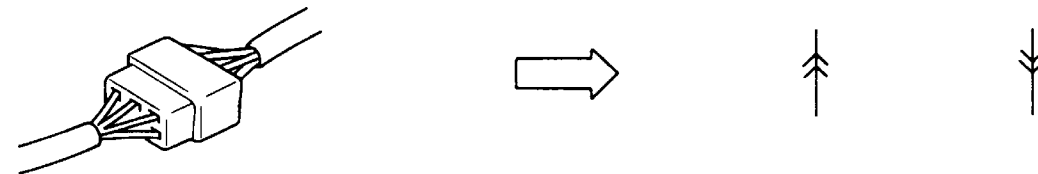

- Para conexão entre chicotes elétricos (conector intermediário).

3. A fiação elétrica deste veículo utiliza conectores de junção (CONECTOR DE JUNÇÃO) que dividem um cabo em diversos cabos diferentes ou combinam em um cabo, diversos cabos diferentes.

- O conector de junção está ilustrado ao lado.

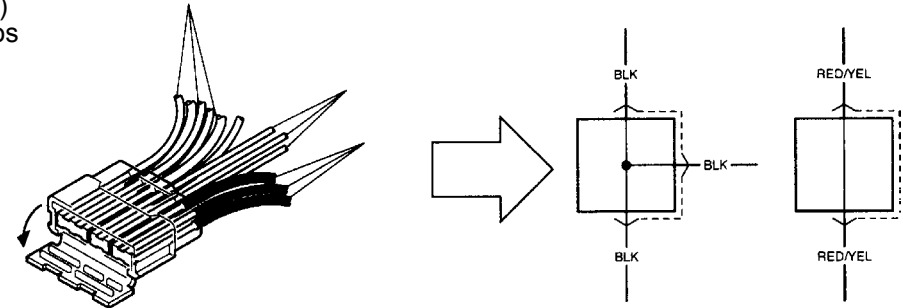

Leitura de Códigos de Conectores e Números de Pinos (Como Utilizar o Manual):

É possível encontrar a localização e o formato de cada conector, a partir do código de conector indicado na seção “DIAGRAMA DE CIRCUITO DO SISTEMA”, e a partir do N° de pino do conector, a posição de cada pino.

- Para encontrar a localização do conector:

Abra a seção “DIAGRAMA DE CIRCUITO DO SISTEMA” para consultar o código para o conector em questão. A seguir consulte a seção “DIAGRAMA DE CONECTORES” e procure o código correspondente ao conector em questão. O local identificado corresponde à localização do conector.

- Para encontrar o formato ou o número do pino:

Abra a seção “DIAGRAMA DE CIRCUITO DO SISTEMA” para consultar o código do conector e o número do pino do conector em questão. A seguir, consulte a seção “LISTA DE CONECTORES”, conforme ilustrado à direita na figura abaixo e procure o código do conector desejado, entre os formatos ilustrados do conector. Este método é conveniente uma vez que permite localizar o conector em questão entre conectores semelhantes. Além disso, esta página permite encontrar a posição de cada pino a partir do número de pinos do conector apresentado na seção “DIAGRAMA DE CIRCUITO DO SISTEMA”. Isto ajuda identificar a posição do pino no conector na verificação de continuidade entre pinos.

Para encontrar a localização, forma ou posição de pino do conector, faça consulta cruzada entre as seções “DIAGRAMA DE CIRCUITO DO SISTEMA”, “DIAGRAMA DE CONECTORES” e “LISTA DE CONECTORES”, conforme segue:

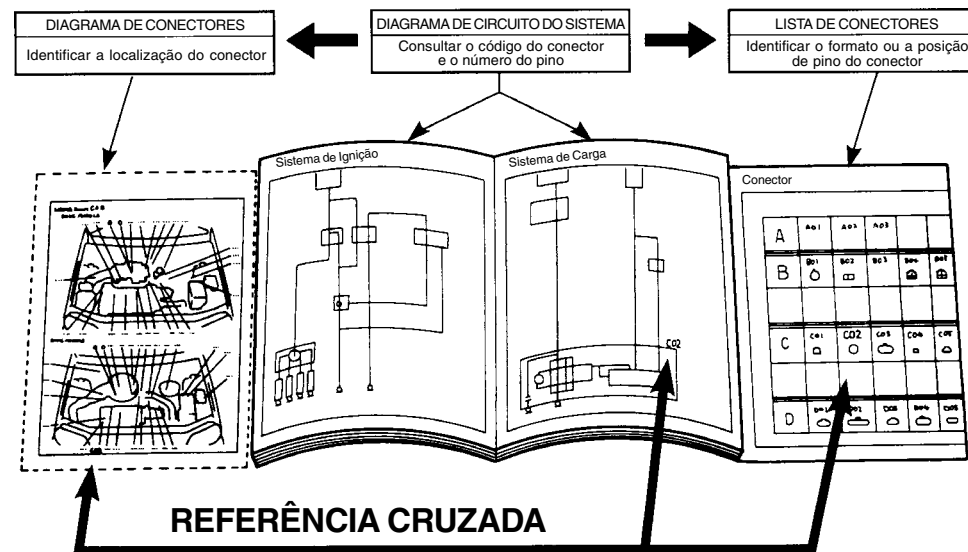

Conector						
A	Aa1	Aa2	Aa3	Ab	Ab1	Ab2
B	Ba1	Ba2	Ba3	Bb	Bb1	Bb2
C	Ca1	Ca2	Ca3	Cb	Cb1	Cb2
D	Da1	Da2	Da3	Db	Db1	Db2

POSIÇÃO DE INSTALAÇÃO DE UNIDADES SIMPLES

O diagrama da seção “Posição de Instalação de Unidades Simples” mostra as posições de instalação de fusível, relé e módulos de controle usados neste veículo. A ilustração está abaixo.

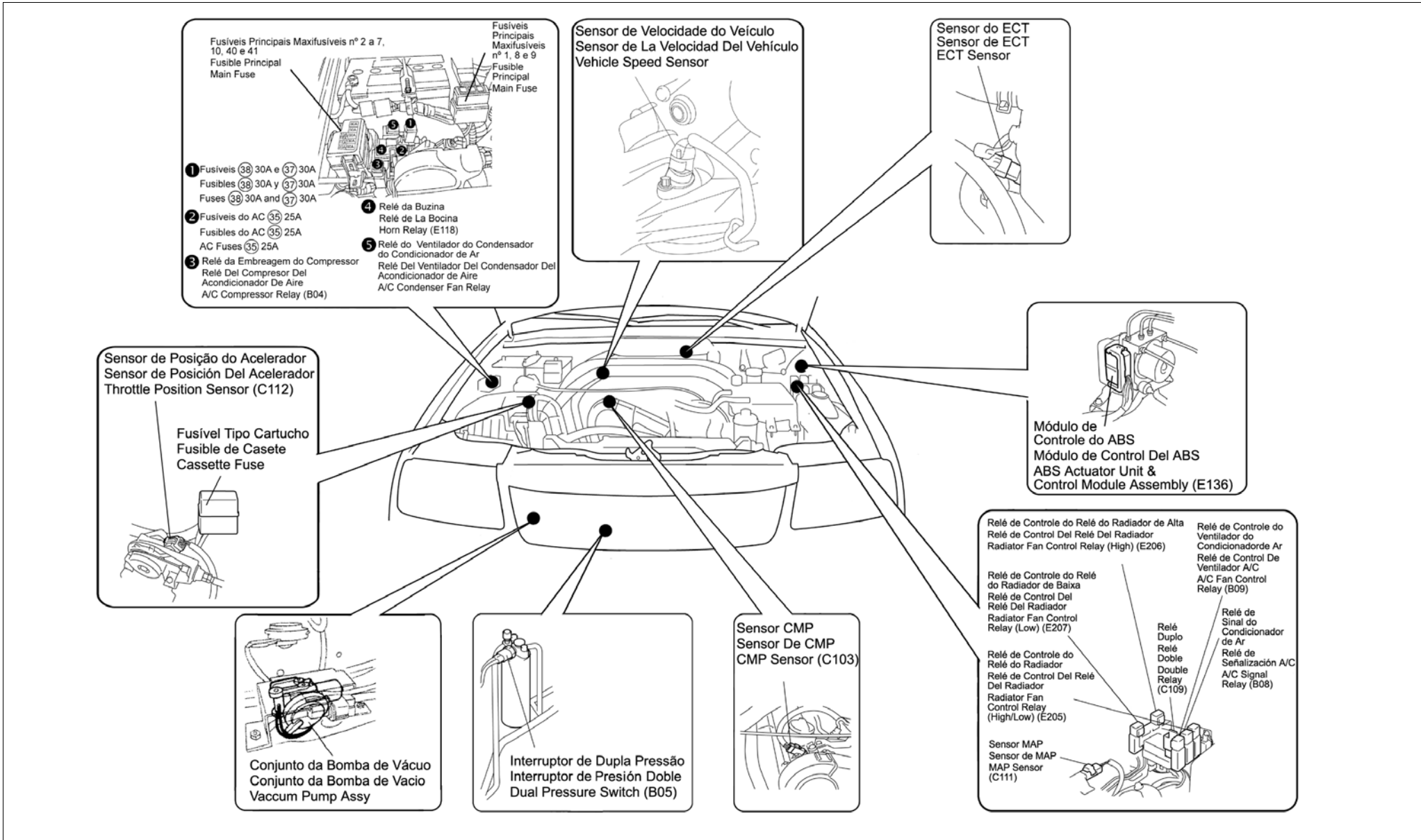

PONTOS DE MASSA

Pontos de massa significam a posição de aterramento dos cabos negativos dos chicotes elétricos. A Seção “Ponto de Massa” significa cada ponto de massa. Na Seção “Diagrama Circuito de Sistema” há várias marcas seguidas de caracteres numéricos envoltos em círculos pretos (10) com caracteres numéricos. Isto indica o final do chicote ao qual cada círculo preto está aterrado em algum componente do veículo. Para localizar o ponto de massa (posição de instalação), consulte a Seção “Ponto de Massa”.

Seção “Diagrama do Circuito de Sistema”

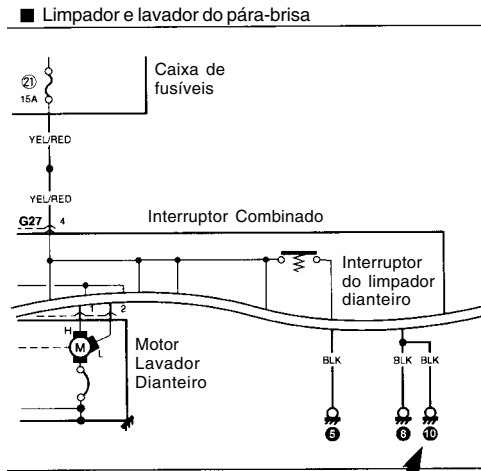

(Como localizar o ponto de massa)

Procure na Seção “Ponto de Massa” o caracter numérico envolto no círculo preto (10) como desejado na Seção “Diagrama do Circuito do Sistema”

Nota: Se houver um componente elétrico para o qual não haja ponto de massa na seção “Ponto de Massa”, o próprio componente será o aterramento.

Seção “Ponto de Massa”

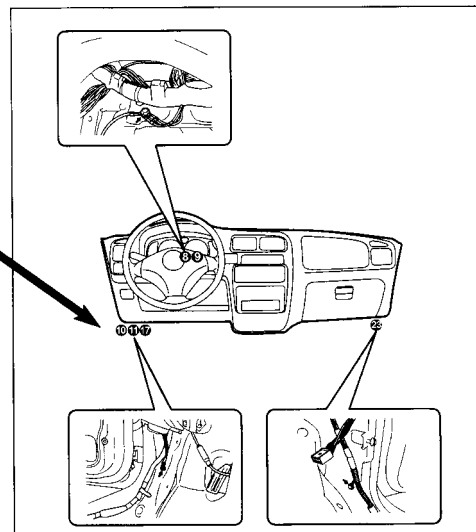

REFERÊNCIA CRUZADA

INTERPRETAÇÃO DO DIAGRAMA DE CIRCUITO DO SISTEMA

O diagrama de circuito para cada sistema detalha o circuito elétrico do fusível principal, caixa de fusíveis ou chave de ignição (no alto do diagrama) para a massa (embaixo) de modo que o circuito possa ser seguido facilmente durante uma operação de inspeção e serviço.

Para informações adicionais sobre o conector, ponto de massa e fusíveis consulte o “DIAGRAMA DE CIRCUITO DO SISTEMA”, e outras seções descritas nas indicações anteriores nesta seção. O código de conector, número de massa e número de fusível são o código de referência para consulta.

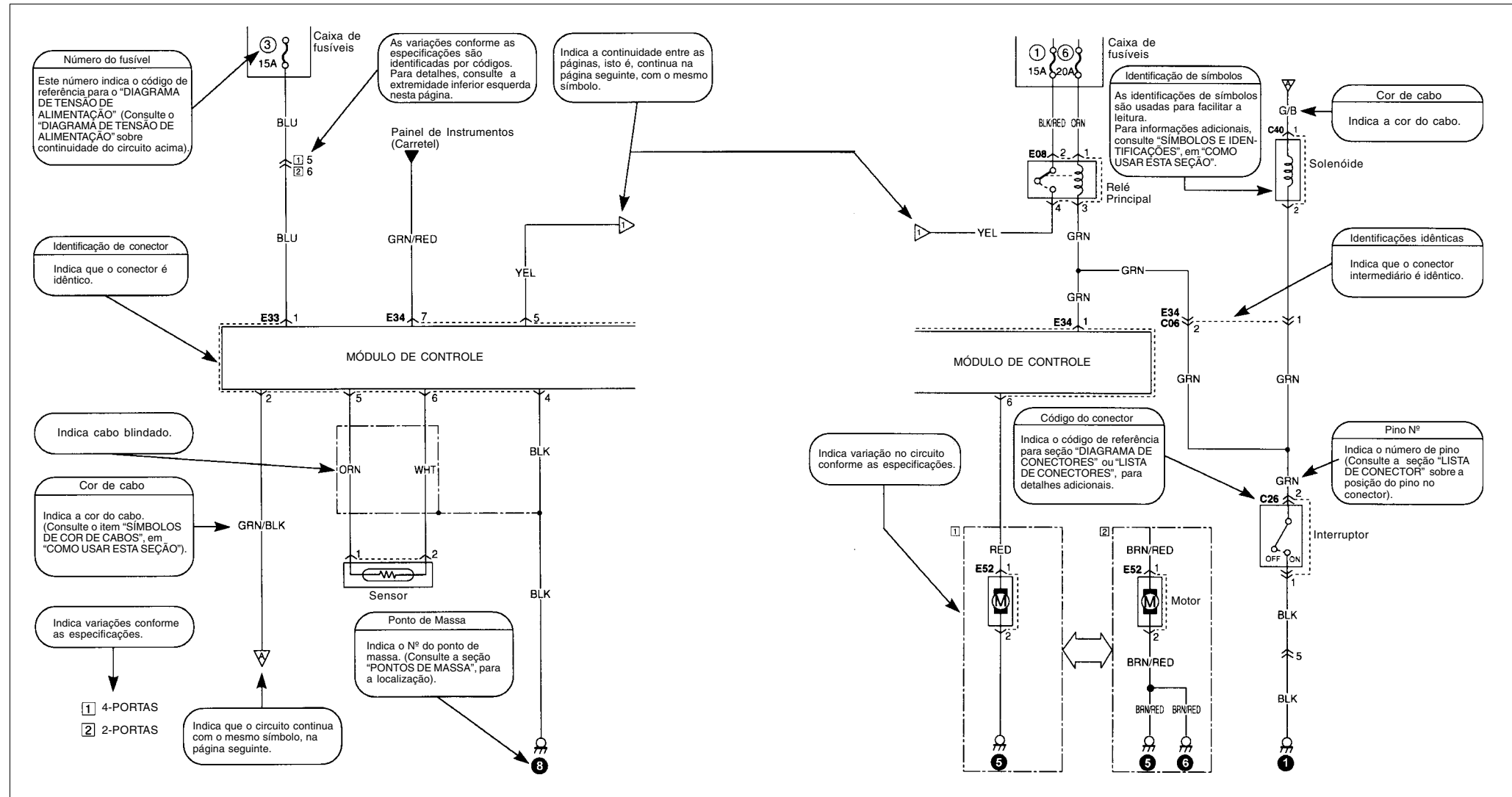

LEITURA DA LISTA DE CONECTORES

O objetivo da seção “LISTA DE CONECTORES” é facilitar a identificação do conector desejado entre conectores semelhantes, e também identificar as posições dos pinos no conector durante a medição de continuidade entre pinos, etc. Observe que a lista foi preparada para simbolizar as configurações básicas dos conectores e alguns conectores na lista podem diferir dos conectores reais conforme as especificações.

Como usar a lista de conectores:

É facilmente possível identificar o formato do conector desejado e as respectivas posições de pinos, através do código do conector e dos números de pinos, conforme a seção “DIAGRAMA DO CIRCUITO DE SISTEMA”, na seção “LISTA DE CONECTORES”.

Para informações adicionais sobre uso, consulte “INDICAÇÃO E IDENTIFICAÇÃO DE CONECTORES”, nesta seção.

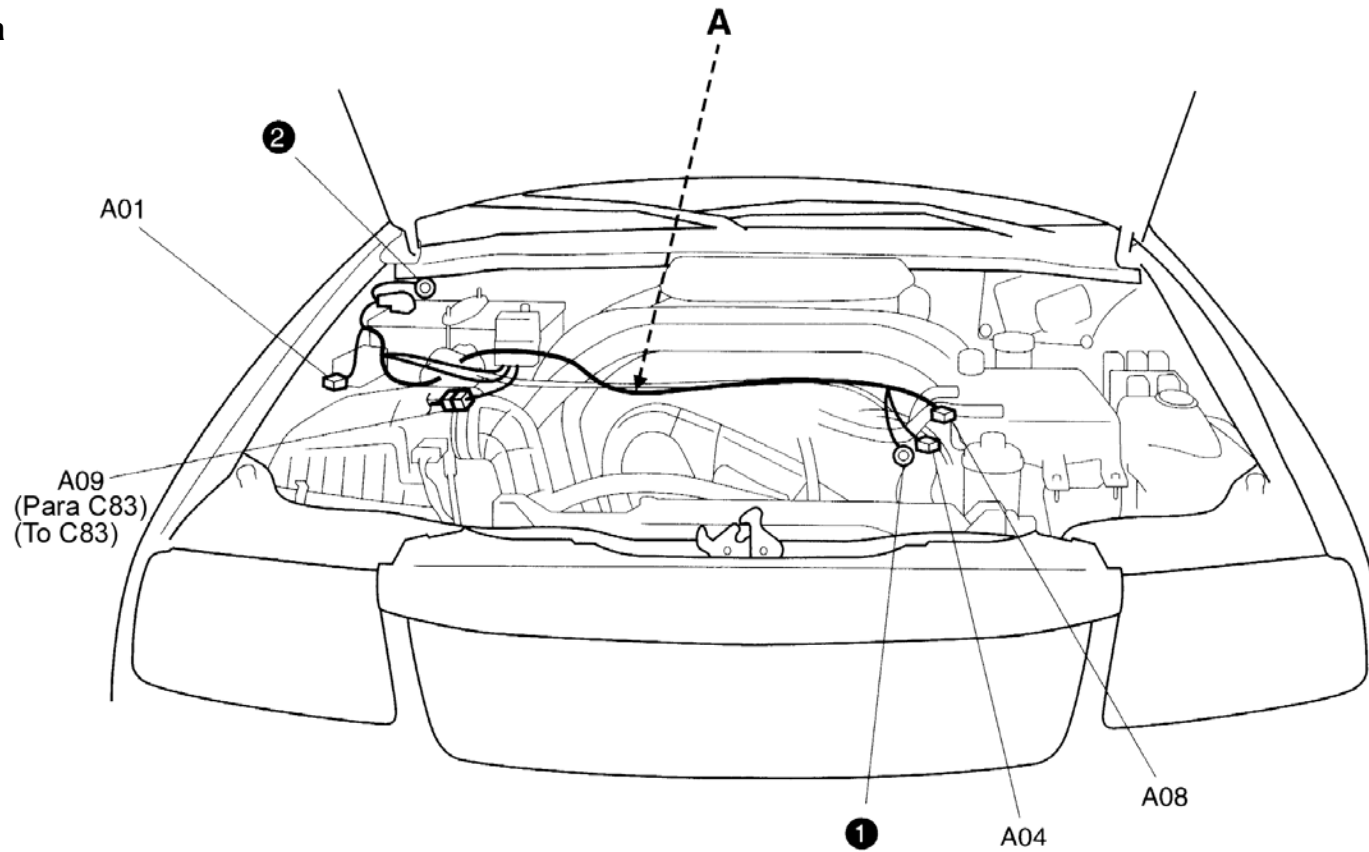
A COMPARTIMENTO DO MOTOR**A: Cabo da Bateria**

Número do Conector	Posição de Conexão
Cabo da Bateria	
A01	Fusível Principal
A04	Motor de Partida
A08	Alternador
A09	Chicote Elétrico do Motor

C COMPARTIMENTO DO MOTOR

C: Chicote Elétrico do Motor

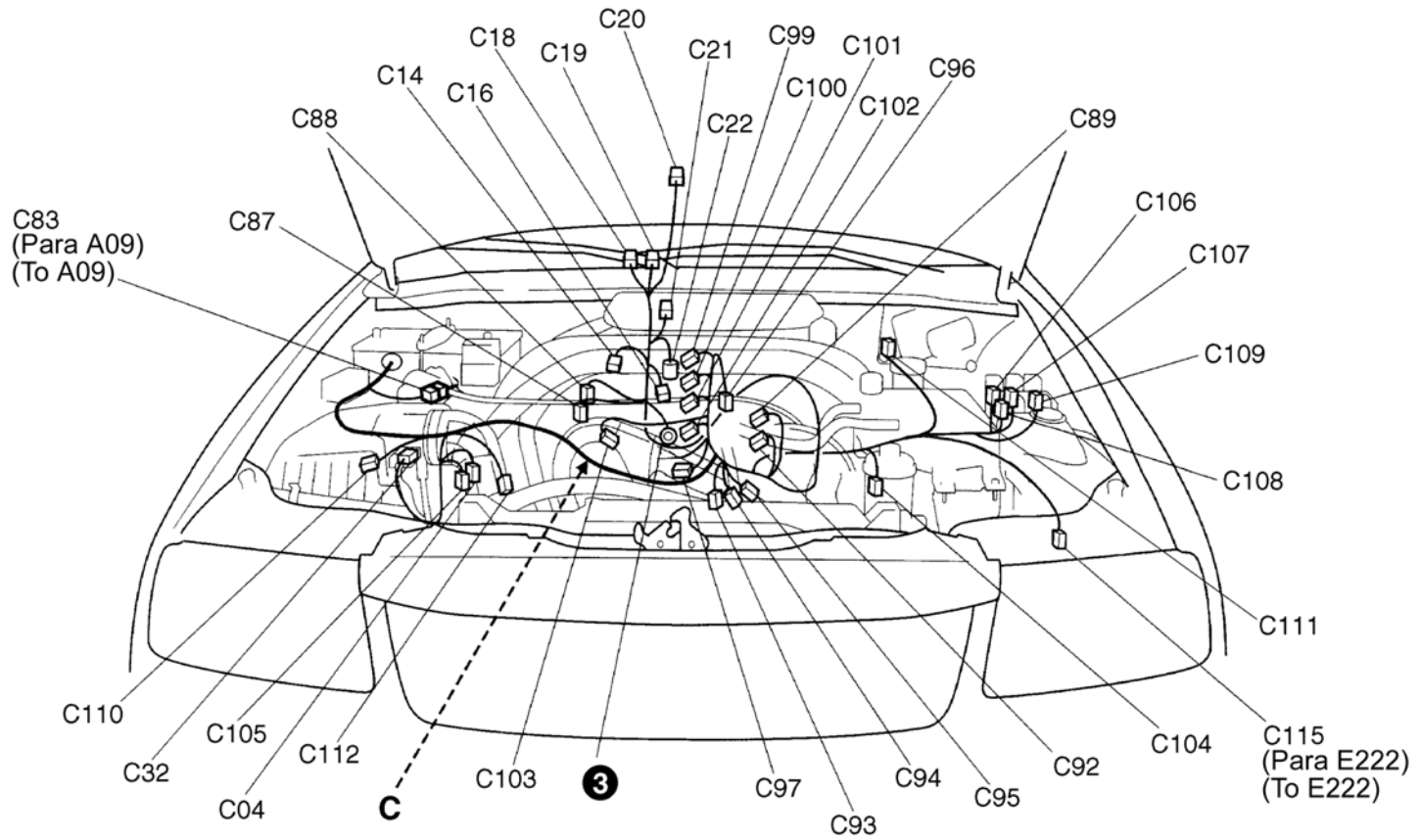

Número do Conector	Posição de Conexão
Chicote Elétrico do Motor	
C04	Chicote Elétrico do Motor
C14	Interruptor da Luz de Marcha a Ré
C16	Sensor de Entrada
C18	Interruptor de Tração nas Quatro Rodas
C19	Interruptor 4WD-L
C20	Sensor de Velocidade do Veículo
C21	Sensor de Velocidade do Eixo de Saída
C22	Solenóide de Mudanças
C32	Medidor do Fluxo de Ar
C83	Cabo da Bateria (Para A09)
C87	Sensor de Velocidade do Veículo
C88	Sensor de ECT
C89	Vela de Aquecimento
C92	Motor de Partida
C93	Alternador
C94	Regulador de Pressão de Combustível
C95	Interruptor de Pressão de Óleo
C96	Detector de Temperatura de Combustível
C97	Válvula de Solenóide da Bomba de Injeção de Combustível

Número do Conector	Posição de Conexão
Chicote Elétrico do Motor	
C99	Injetor N° 1
C100	Injetor N° 2
C101	Injetor N° 3
C102	Injetor N° 4
C103	Sensor de CMP
C104	Válvula de Solenóide para Regulador de Pressão da Sobrealimentação
C105	Relé das Velas de Aquecimento N° 1
C107	Relé das Velas de Aquecimento N° 2
C108	Relé das Velas de Aquecimento N° 3
C109	Relé Duplo
C110	Válvula de Solenóide do Regulador
C111	Sensor MAP
C112	Sensor de Posição do Acelerador
C115	Chicote Elétrico Principal (Para E222)

B E COMPARTIMENTO DO MOTOR

B: Chicote Elétrico do Condicionador de Ar

E: Chicote Elétrico Principal

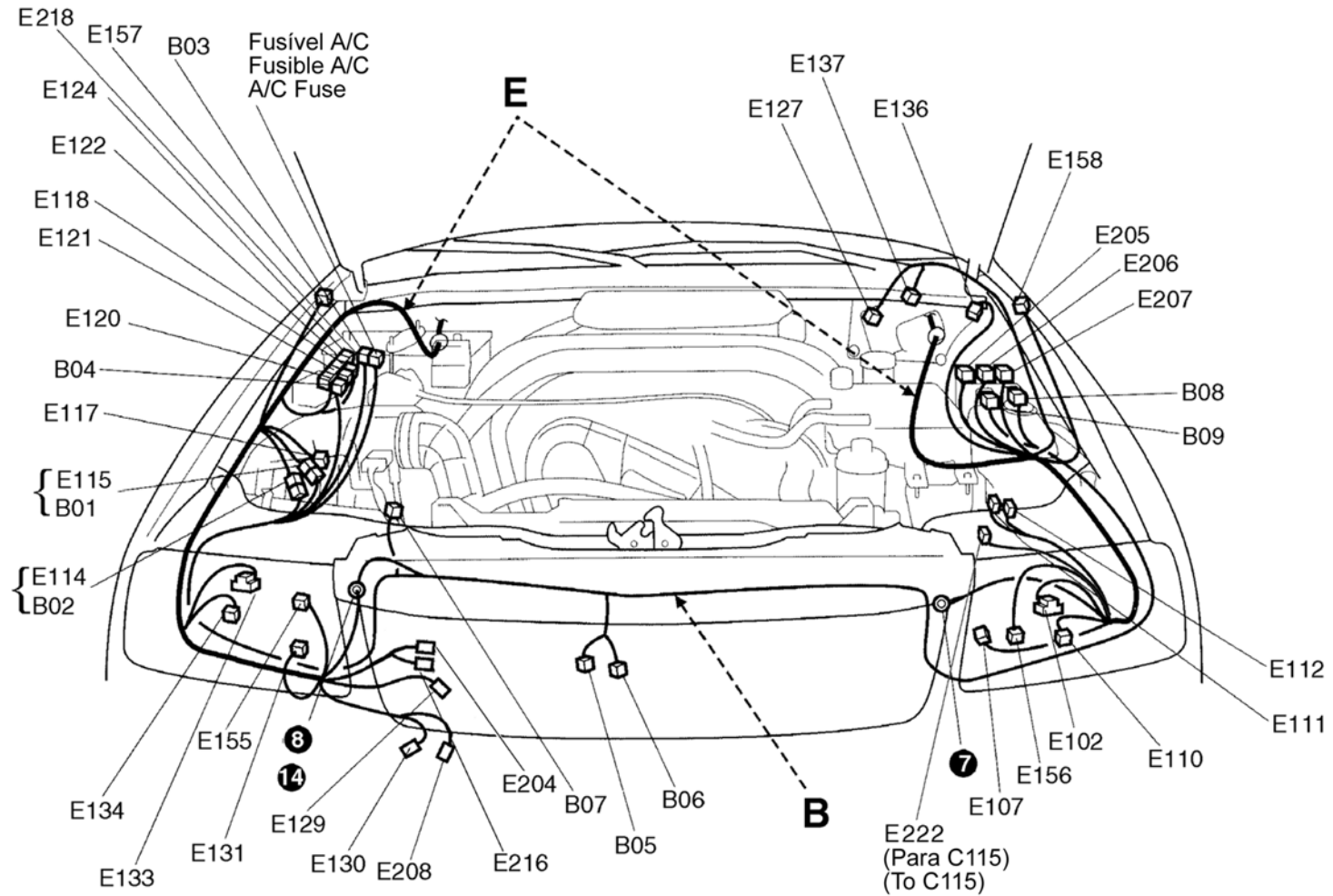

Número do Conector	Posição de Conexão
Chicote Elétrico do Condicionador de Ar	
B01	Chicote Elétrico Principal (Para E115)
B02	Chicote Elétrico Principal (Para E114)
B03	Relé do Ventilador do Condensador
B04	Relé do Compressor
B05	Interruptor Duplo de Pressão
B06	Motor do Ventilador do Condensador
B07	Compressor
B08	Relé de Sinalização do Condicionador de Ar
B09	Relé de Controle do Ventilador do Condicionador de Ar
Chicote Elétrico Principal	
E102	Farol Esquerdo
E107	Sensor de Velocidade da Roda Dianteira Esquerda
E110	Lanterna Combinada Dianteira Esquerda
E111	Motor do Lavador Dianteiro
E112	Motor do Lavador Traseiro
E114	Chicote Elétrico do Condicionador de Ar (Para B02)
E115	Chicote Elétrico do Condicionador de Ar (Para B01)
E117	Conector de Opcionais Nº 2
E118	Relé da Buzina
E120	Fusível Principal

Número do Conector	Posição de Conexão
E121	Fusível Principal
E122	Fusível Principal
E124	Fusível Principal
E127	Motor do Limpador Dianteiro
E129	Buzina (Tonalidade Alta)
E130	Buzina (Tonalidade Baixa)
E131	Sensor de Velocidade da Roda Dianteira Direita
E133	Farol Direito
E134	Sinal Indicador de Direção Dianteiro Direito
E136	Unidade do Atuador ABS & Conjunto do Módulo de Controle
E137	Interruptor de Nível do Fluido de Freio
E155	Atuador de Ajuste de Altura do Farol (L.D.)
E156	Atuador de Ajuste de Altura do Farol (L.E.)
E157	Sinal Indicador de Direção Direito
E158	Sinal Indicador de Direção Esquerdo
E204	Motor do Ventilador do Radiador
E205	Relé de Controle do Relé do Radiador
E206	Relé de Controle do Relé do Radiador
E207	Relé de Controle do Relé do Radiador
E208	Conjunto da Bomba
E216	Motor do Ventilador do Radiador
E218	Fusível Principal
E222	Chicote Elétrico Principal

CE PAINEL DE INSTRUMENTOS

C: Chicote Elétrico do Motor

E: Chicote Elétrico Principal/Cabo do Console

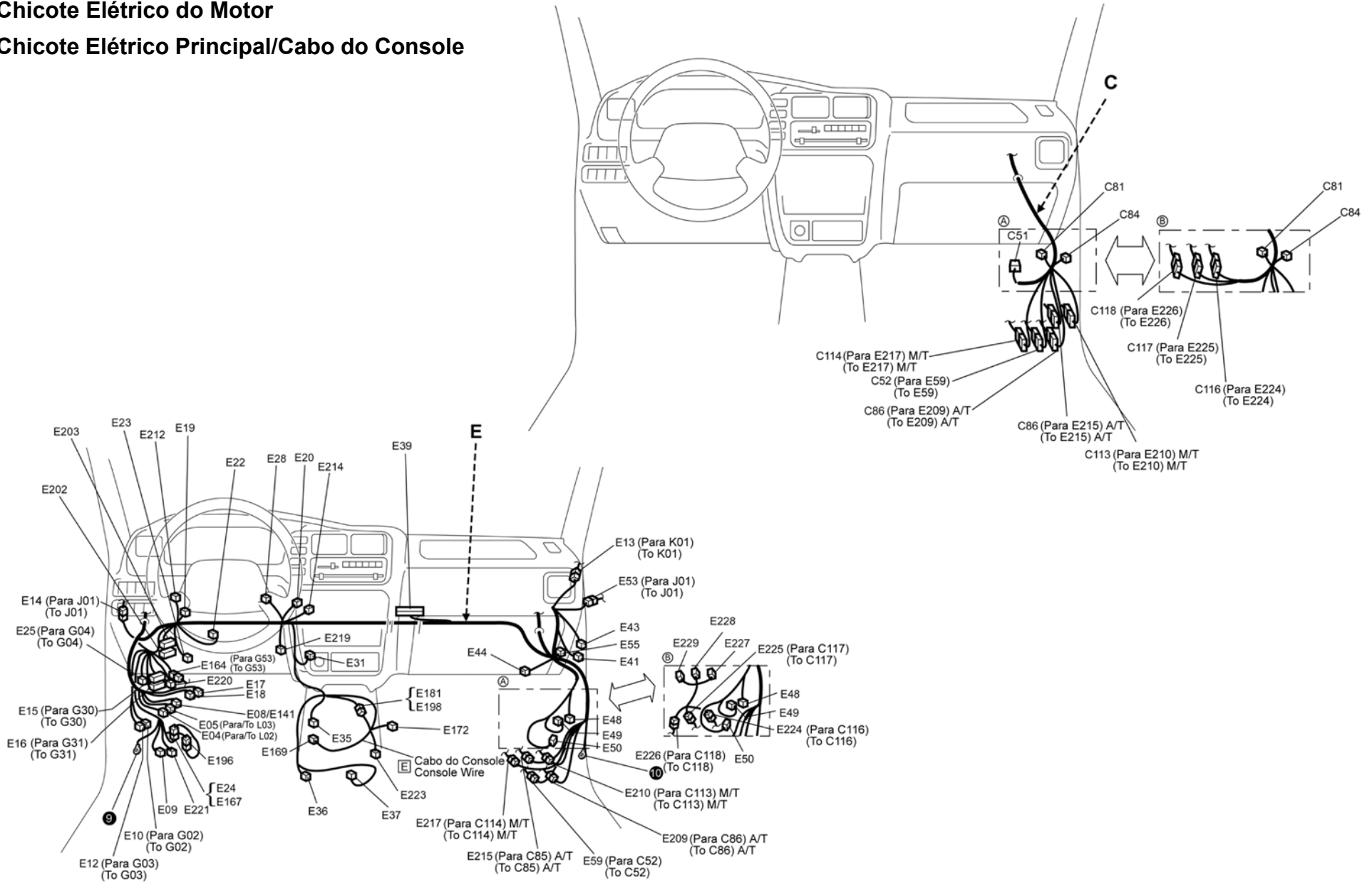

Número do Conector	Posição de Conexão
Chicote Elétrico do Motor	
C51	Módulo de Controle do Motor
C52	Chicote Elétrico Principal (Para E59)
C81	Conector de Junção
C84	Conector de Junção
C114	Chicote Elétrico Principal (Para E217)
C116	Chicote Elétrico Principal (Para E224)
C117	Chicote Elétrico Principal (Para E225)
C118	Chicote Elétrico Principal (Para E226)
Chicote Elétrico Principal	
E04	Chicote Elétrico do Assoalho (Para L02)
E05	Chicote Elétrico do Motor (Para L03)
E08	Relé do Farol Nº 1
E09	Conector de Opcionais Nº 1
E10	Chicote Elétrico do Painel de Instrumentos (Para G02)
E12	Chicote Elétrico do Painel de Instrumentos (Para G03)
E13	Cabo do Teto (Para K01)
E14	Cabo da Porta Dianteira (Para J01)
E15	Chicote Elétrico do Painel de Instrumentos (Para G30)
E16	Chicote Elétrico do Painel de Instrumentos (Para G31)

Número do Conector	Posição de Conexão
E17	Interruptor de Combinação
E18	Chave de Ignição (Interruptor do Motor)
E19	Bloco de Junção
E20	Bloco de Junção
E22	Interruptor da Lanterna de Freio
E23	Controlador de Tração nas Quatro Rodas
E24	Controlador DRL
E25	Chicote Elétrico do Painel de Instrumentos (Para G04)
E28	Conector de Diagnóstico Nº 2
E31	Atuador de Modo de Distribuição de Ar
E35	Interruptor de Corte do Solenóide de Bloqueio de Mudanças, Iluminação de Mudanças
E36	Interruptor do Freio de Estacionamento
B01	Interruptor do Freio de Estacionamento
E37	Sensor G
E39	Amplificador do Condicionador de Ar
E41	Conector de Junção
E43	Conector de Junção
E44	Conector de Junção
E48	Resistor do Aquecedor
E49	Relé do Motor do Ventilador

Número do Conector	Posição de Conexão
Chicote Elétrico Principal	
E50	Motor do Ventilador do Aquecedor
E53	Cabo da Porta Dianteira (Lado do Passageiro) (Para J11)
E55	Diodo Nº 2
E59	Chicote Elétrico do Motor (Para C52)
E141	Relé Nº 2 do Farol
E164	Chicote Elétrico do Painel de Instrumentos (Para G53)
E167	Conector Curto Nº 1
E181	Cabo do Console (Para E198)
E196	Conector Curto Nº 2
E202	Controlador da Transmissão Automática
E203	Controlador da Transmissão Automática
E210	Chicote Elétrico do Motor (Para C113)
E211	Conector de Junção
E212	Conector de Junção
E214	Conector de Junção

Número do Conector	Posição de Conexão
E217	Chicote Elétrico do Motor (Para C114)
E220	Relé do Sistema de Aquecimento Auxiliar
E221	Diodo PTC
E223	Interruptor de Aquecimento PTC
Cabo do Console	
E172	Aquecimento Auxiliar (Ventilação Interna)
E198	Chicote Elétrico Principal (E181)

GQ PAINEL DE INSTRUMENTOS

G: Chicote Elétrico do Painel de Instrumentos

Q: Chicote Elétrico do Air bag/Cabo do Pré-tensionador

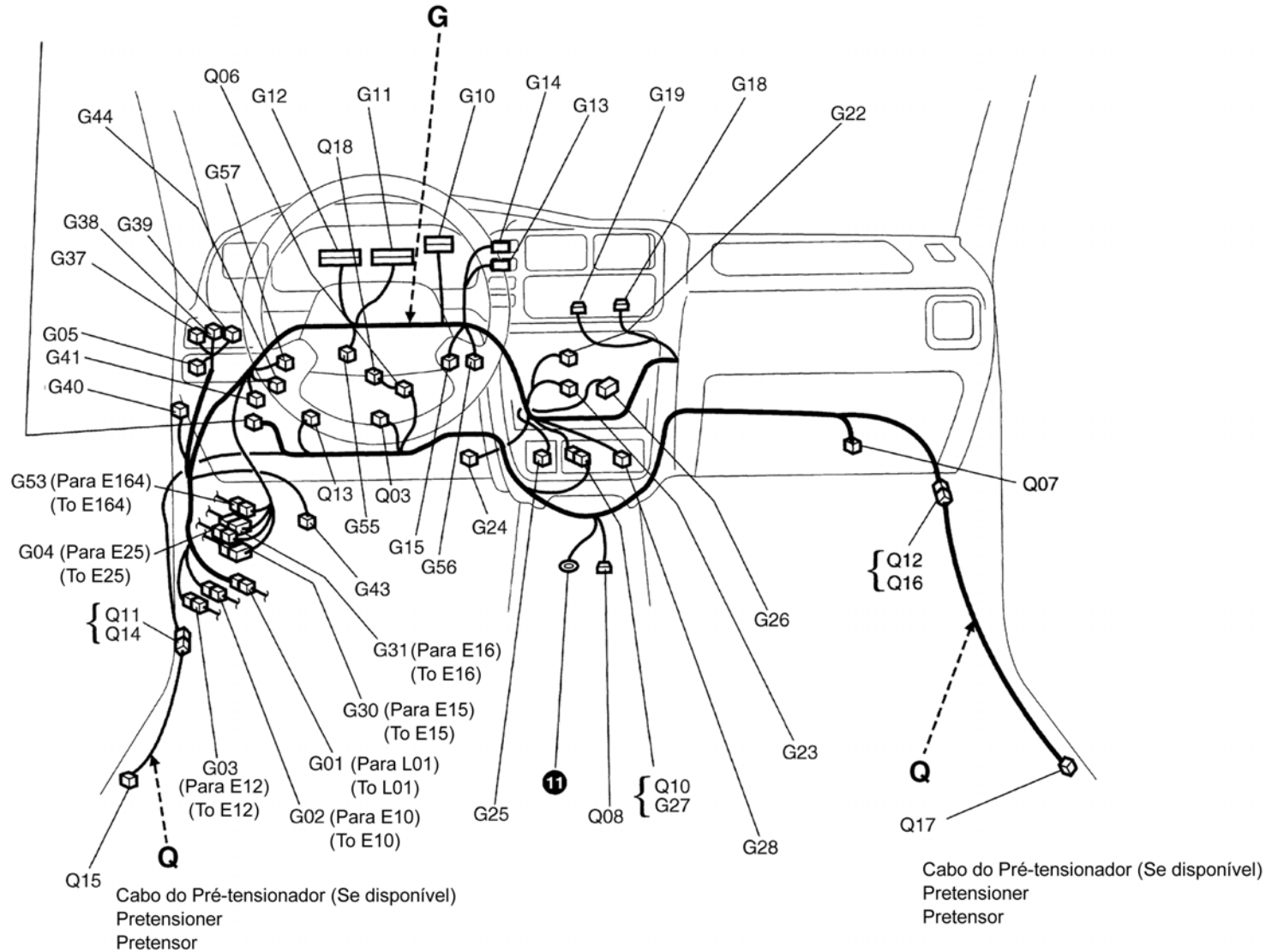

Número do Conector	Posição de Conexão
Chicote Elétrico do Painel de Instrumentos	
G01	Chicote Elétrico do Assoalho (Para L01)
G02	Chicote Elétrico Principal (Para E10)
G03	Chicote Elétrico Principal (Para E12)
G04	Chicote Elétrico Principal (Para E25)
G05	Interruptor do Espelho
G10	Painel de Instrumentos
G11	Painel de Instrumentos
G12	Painel de Instrumentos
G13	Interruptor do Desembaçador Traseiro
G14	Interruptor de Emergência
G15	Conector de Junção
G16	Conector de Junção
G18	Interruptor do Ventilador do Aquecedor
G19	Interruptor de Controle de Modo
G22	Rádio
G23	Rádio
G24	Conector da Linha de Dados
G25	Acendedor de Cigarros
G26	Relógio
G27	Chicote Elétrico do Air bag (Para Q10)
G28	Luz do Cinzeiro
G30	Chicote Elétrico Principal (Para E15)

Número do Conector	Posição de Conexão
G31	Chicote Elétrico Principal (Para E16)
G37	Interruptor de Ajuste de Altura dos Faróis
G38	Interruptor do Espelho Aquecido
G39	Interruptor da Luz de Neblina Traseira
G40	Relé do Sinalizador de Direção
G41	Relé de Resposta Automática N° 2
G43	Controlador da Trava das Portas e Chave Remota
G53	Chicote Elétrico Principal (Para E164)
G54	Conector de Junção
G55	Conector de Junção
G56	Conector de Junção
G57	ICM

Número do Conector	Posição de Conexão
Chicote Elétrico do Air bag	
Q03	Interruptor Principal do Air bag
Q06	Bobina de Contato
Q07	Air bag do Lado do Passageiro
Q08	Módulo de Controle do Air bag
Q10	Chicote Elétrico do Painel de Instrumentos (Para G27)
Q11	Cabo do Pré-tensionador (Para Q14)
Q12	Cabo do Pré-tensionador (Para Q16)
Q13	Conector de Diagnóstico
Q18	Air bag do Lado do Motorista
Cabo do Pré-tensionador	
Q14	Chicote Elétrico do Air bag (Para Q11)
Q15	Pré-tensionador (Lado do Motorista)
Q16	Chicote Elétrico do Air bag (Para Q12)
Q17	Pré-tensionador (Lado do Passageiro)

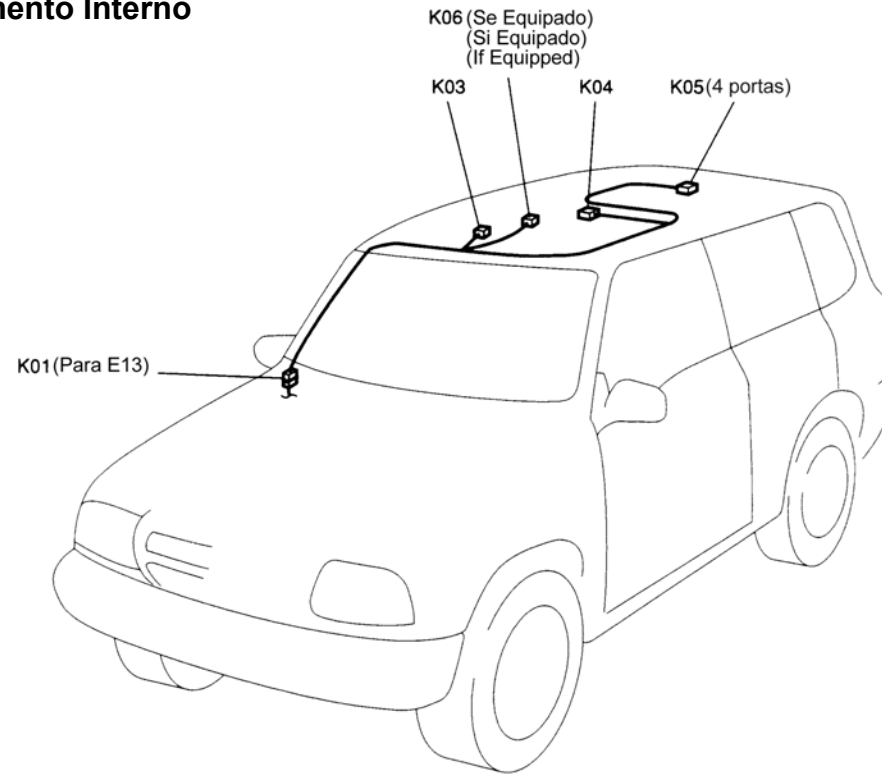
K TETO**K: Chicote Elétrico do Compartimento Interno**

Número do Conector	Posição de Conexão
Chicote Elétrico do Compartimento Interno	
K01	Chicote Elétrico Principal (Para E13)
K03	Luz de Foco
K04	Iluminação Interna (Central)
K05	Iluminação Interna (Traseira)
K06	Conjunto do Teto Deslizante

J PORTAS (DIANTEIRA E TRASEIRA)

J: Cabo da Porta Dianteira/Traseira e Cabo de Junção Traseiro

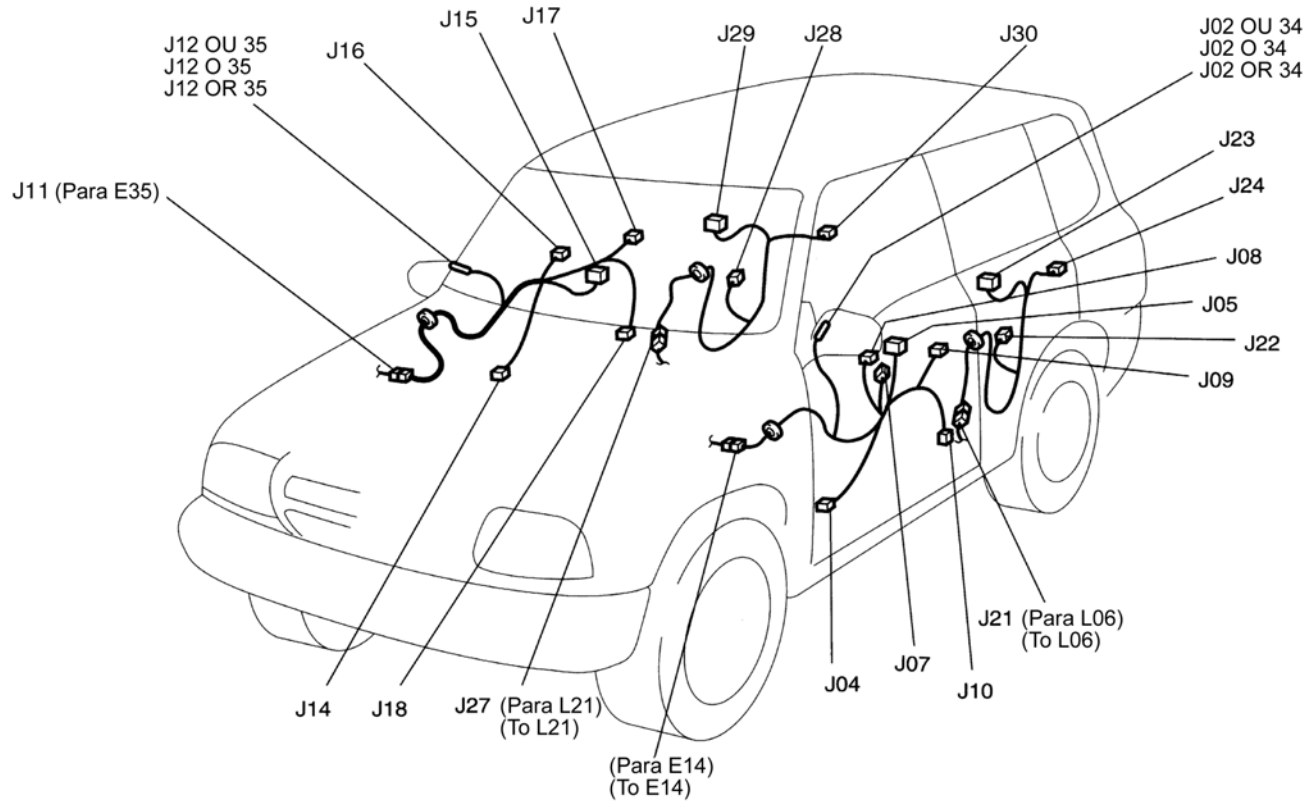

Número do Conector	Posição de Conexão
Chicote da Porta Dianteira (Lado do Motorista)	
J01	Chicote Elétrico Principal (Para E14)
J02	Motor do Espelho Retrovisor
J04	Alto-falante Dianteiro Esquerdo
J05	Interruptor Secundário do Vidro Elétrico <4 Portas>
J07	Interruptor Principal da Trava da Porta <4 Portas>
J08	Motor do Vidro Elétrico Dianteiro
J09	Interruptor da Trava da Porta Dianteira
J10	Motor da Trava da Porta Dianteira
J34	Motor do Espelho Retrovisor
Chicote da Porta Dianteira (Lado do Passageiro)	
J11	Chicote Elétrico Principal (Para E53)
J12	Motor do Espelho Retrovisor
J14	Alto-falante Dianteiro Direito
J15	Interruptor Secundário do Vidro Elétrico
J16	Motor do Vidro Elétrico Dianteiro
J17	Interruptor da Chave da Trava da Porta Dianteira
J18	Motor de Travamento da Porta Dianteira
J35	Motor do Espelho Retrovisor

Número do Conector	Posição de Conexão
Chicote da Porta Traseira Esquerda	
J21	Chicote Elétrico do Assoalho (Para L06)
J22	Motor do Vidro Elétrico Traseiro
J23	Interruptor Secundário do Vidro Elétrico Traseiro
J24	Motor de Travamento da Porta Traseira
Chicote da Porta Traseira Direita	
J27	Chicote Elétrico do Assoalho (Para L21)
J28	Motor do Vidro Elétrico Traseiro
J29	Interruptor Secundário do Vidro Traseiro Elétrico
J30	Motor de Travamento da Porta Traseira

L: Chicote Elétrico do Assoalho

R: Cabo da Bomba de Combustível

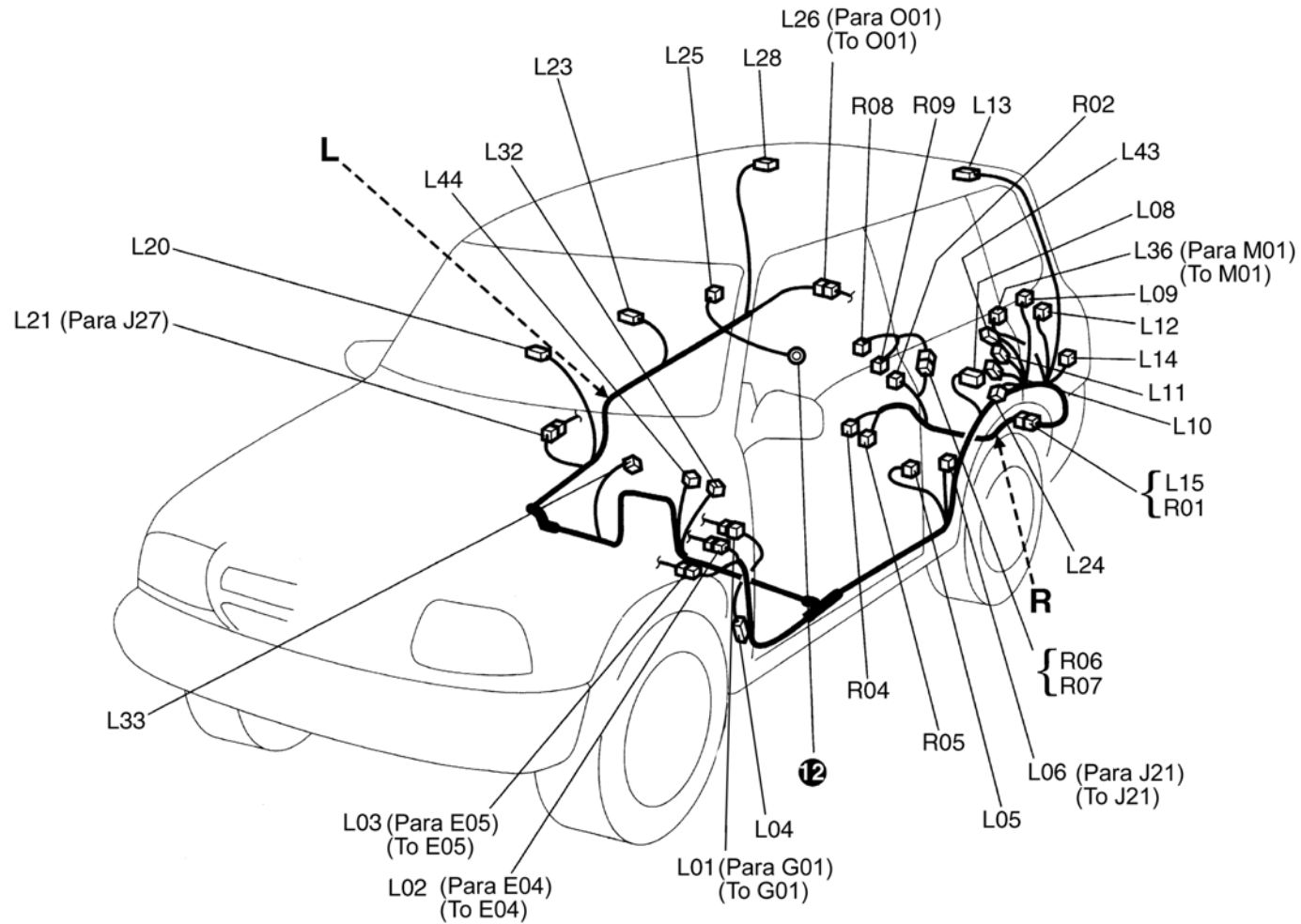

Número do Conector	Posição de Conexão
Chicote Elétrico do Assoalho (Modelo 4 Portas)	
L01	Chicote Elétrico do Painel de Instrumentos (Para G01)
L02	Chicote Elétrico Principal (Para E04)
L03	Chicote Elétrico Principal (Para E05)
L04	Conector de Junção
L05	Interruptor da Porta (Lado do Motorista)
L06	Cabo da Porta Traseira (Para J21)
L08	Interruptor da Porta (Parte Traseira Esquerda)
L09	Relé Temporizador do Limpador Traseiro
L10	Soquete dos Acessórios
L11	Soquete dos Acessórios
L12	Interruptor da Porta Dianteira LE
L13	Alto-falante Traseiro Esquerdo
L14	Lanterna Combinada Traseira Esquerda
L15	Cabo da Bomba de Combustível (Para R01)
L16	Interruptor do Cinto de Segurança
L20	Interruptor da Porta (Lado do Passageiro)
L21	Cabo da Porta Traseira (Para J27)
L23	Interruptor da Porta (Traseira Direita)

Número do Conector	Posição de Conexão
L24	Diodo N° 4
L25	Luz Combinada Traseira Direita
L26	Chicote Elétrico da Tampa Traseira (Para O01)
L28	Alto-falante Traseiro Direito
L32	Aquecedor do Banco (Lado do Motorista)
L33	Aquecedor do Banco (Lado do Passageiro)
L36	Cabo do Pára-choque Traseiro (Para M01)
L44	Interruptor do Cinto de Segurança
Cabo de Controle de Combustível	
R01	Chicote Elétrico do Assoalho (Para L15)
R02	Medidor de Combustível
R04	Sensor de Velocidade da Roda Traseira Direita
R05	Sensor de Velocidade da Roda Traseira Esquerda
R06	Cabo da Bomba de Combustível
R07	Cabo de Controle de Combustível (Para R06)
R08	Bomba de Combustível (+)
R09	Bomba de Combustível (-)

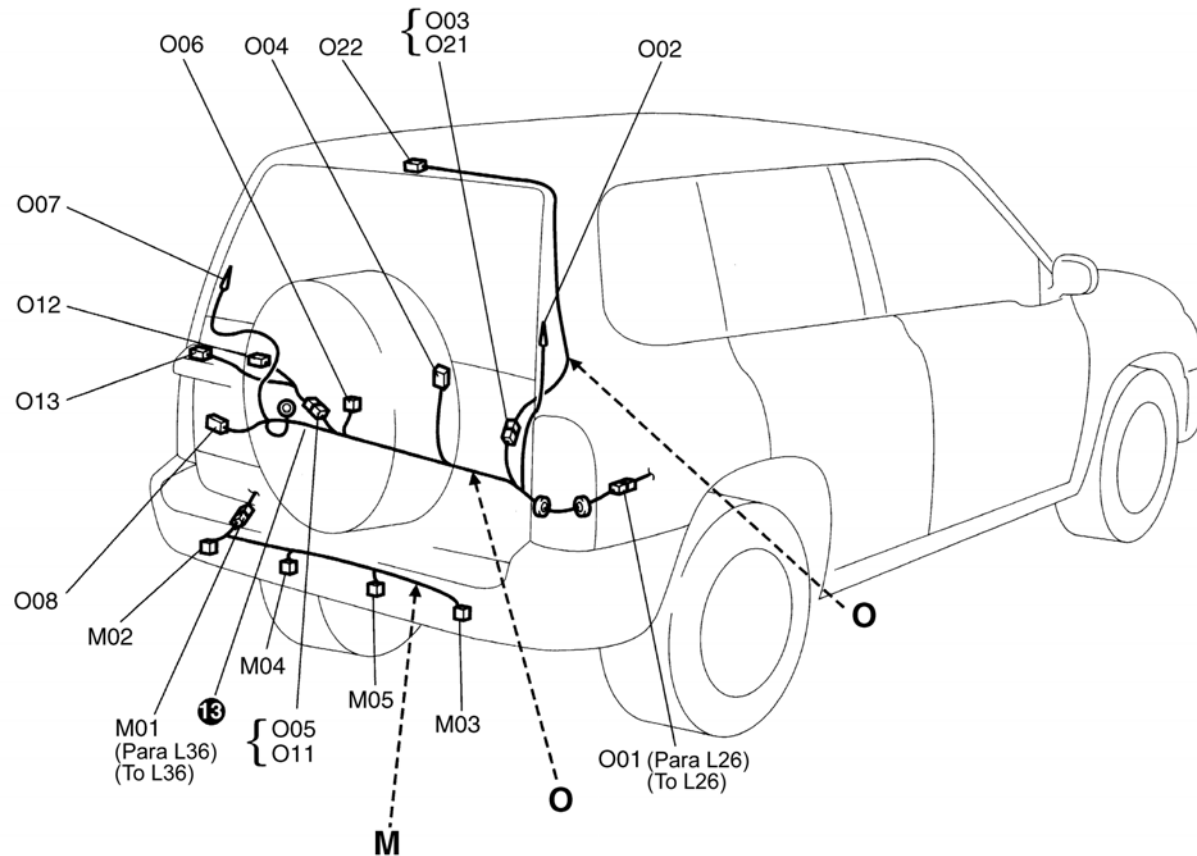
M O PARTE TRASEIRA**M:** Cabo do Pára-choque Traseiro**O:** Chicote Elétrico da Tapa Traseira, Cabo da Placa de Licença, Cabo da Lanterna de Freio de Montagem Elevada

Número do Conector	Posição de Conexão
Chicote Elétrico da Tampa Traseira	
O01	Chicote Elétrico do Assoalho (Para L26)
O02	Desembaçador Traseiro
O03	Cabo da Lanterna de Freio de Montagem Elevada (Para O21)
O04	Motor do Limpador Traseiro
O05	Cabo da Placa de Licença (Para O11)
O06	Interruptor de Travamento da Tampa Traseira
O07	Desembaçador Traseiro
O08	Motor de Travamento da Tampa Traseira
Chicote da Placa de Licença	
O11	Chicote Elétrico da Tampa Traseira (Para O05)
O12	Lanterna da Placa de Licença Direita
O13	Lanterna da Placa de Licença Esquerda

Número do Conector	Posição de Conexão
Chicote da Lanterna de Freio de Montagem Elevada	
O21	Chicote Elétrico da Tampa Traseira (Para O03)
O22	Lanterna de Freio de Montagem Elevada
Chicote do Pára-choque Traseiro	
M01	Chicote Elétrico do Assoalho (Para L36)
M02	Luz Combinada Traseira Esquerda
M03	Luz Combinada Traseira Direita
M04	Lanterna da Placa de Licença Esquerda
M05	Lanterna da Placa de Licença Direita

COMPARTIMENTO DO MOTOR

Fusíveis Principais Maxifusíveis nº 2 a 7,
10, 40 e 41
Fusible Principal
Main Fuse

Fusíveis Principais Maxifusíveis nº 1, 8 e 9
Fusible Principal
Main Fuse

1 Fusíveis (38) 30A e (37) 30A
Fusibles (38) 30A y (37) 30A
Fuses (38) 30A and (37) 30A

2 Fusíveis do AC (35) 25A
Fusibles do AC (35) 25A
AC Fuses (35) 25A

3 Relé da Embreagem do Compressor
Relé Del Compresor Del Acondicionador De Aire
A/C Compressor Relay (B04)

4 Relé da Buzina
Relé de La Bocina
Horn Relay (E118)

5 Relé do Ventilador do Condensador do Condicionador de Ar
Relé Del Ventilador Del Condensador Del Acondicionador de Aire
A/C Condenser Fan Relay

Sensor de Velocidade do Veículo
Sensor de La Velocidad Del Vehículo
Vehicle Speed Sensor

Sensor do ECT
Sensor de ECT
ECT Sensor

Sensor de Posição do Acelerador
Sensor de Posición Del Acelerador
Throttle Position Sensor (C112)

Fusível Tipo Cartucho
Fusible de Casete
Cassette Fuse

Módulo de Controle do ABS
Módulo de Control Del ABS
ABS Actuator Unit & Control Module Assembly (E136)

Conjunto da Bomba de Vácuo
Conjunto da Bomba de Vacío
Vacuum Pump Assy

Interruptor de Dupla Pressão
Interruptor de Presión Doble
Dual Pressure Switch (B05)

Sensor CMP
Sensor De CMP
CMP Sensor (C103)

Relé de Controle do Relé do Radiador de Alta
Relé de Control Del Relé Del Radiador
Radiator Fan Control Relay (High) (E206)

Relé de Controle do Relé do Radiador de Baixa
Relé de Control Del Relé Del Radiador
Radiator Fan Control Relay (Low) (E207)

Relé de Controle do Relé do Radiador
Relé de Control Del Relé Del Radiador
Radiator Fan Control Relay (High/Low) (E205)

Relé de Controle do Ventilador do Condicionador de Ar
Relé de Control De Ventilador A/C
A/C Fan Control Relay (B09)

Relé Duplo
Relé Doble
Double Relay (C109)

Relé de Sinal do Condicionador de Ar
Relé de Señalización A/C
A/C Signal Relay (B08)

Sensor MAP
Sensor de MAP
MAP Sensor (C111)

PAINEL DE INSTRUMENTOS

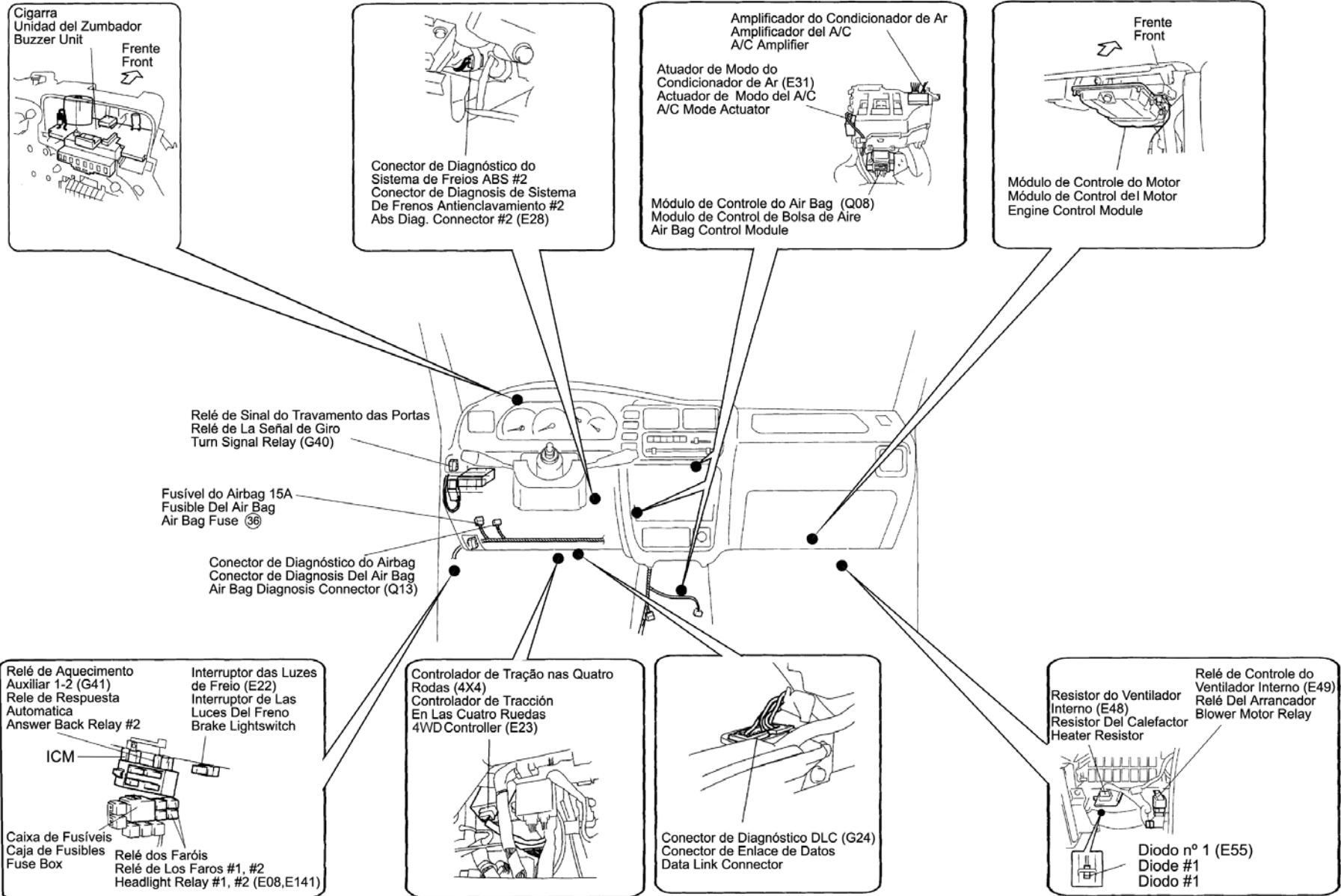

EXTREMIDADE TRASEIRA

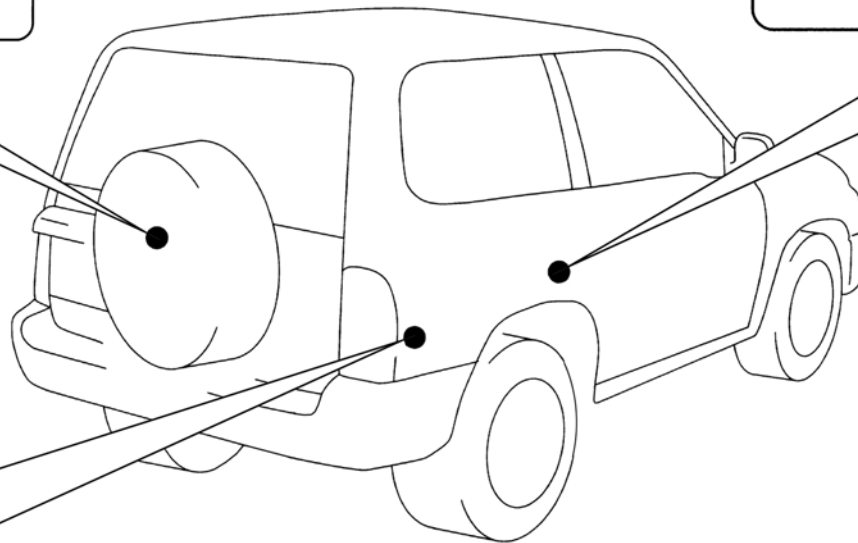
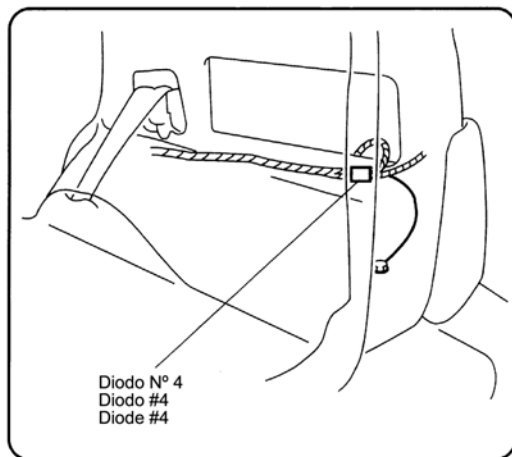
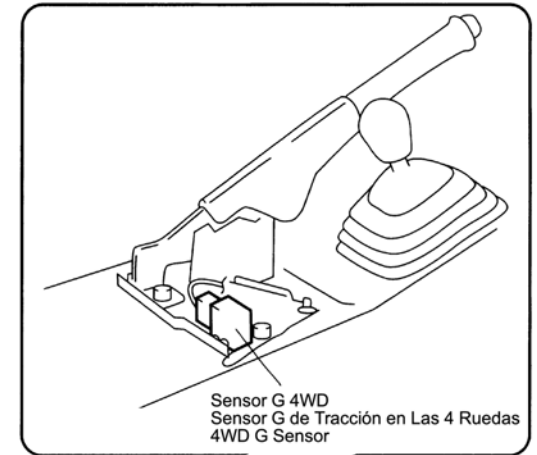
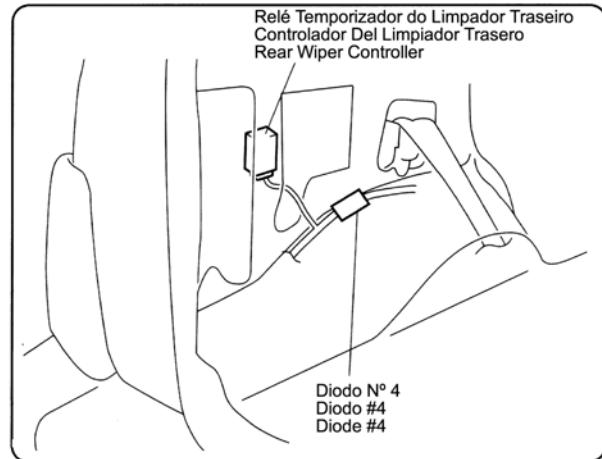

COMPARTIMENTO DO MOTOR

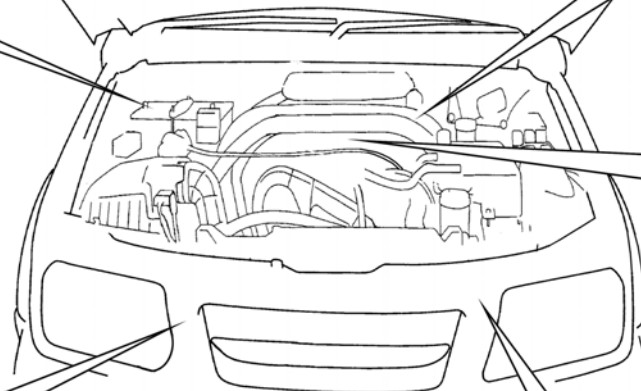
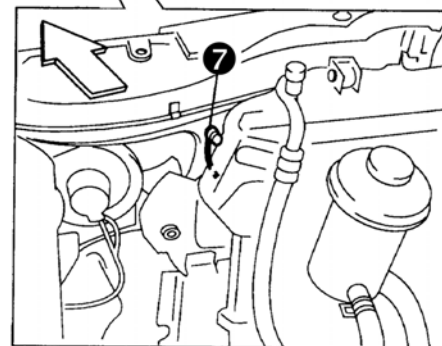
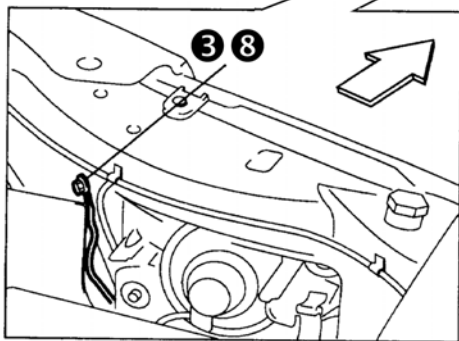
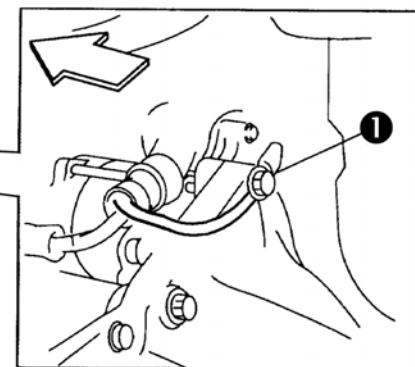
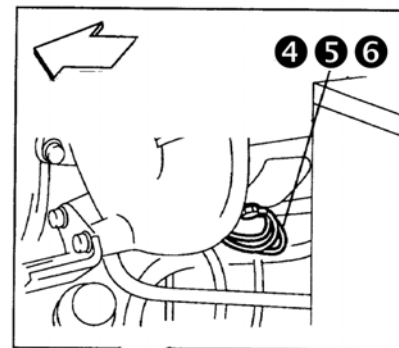
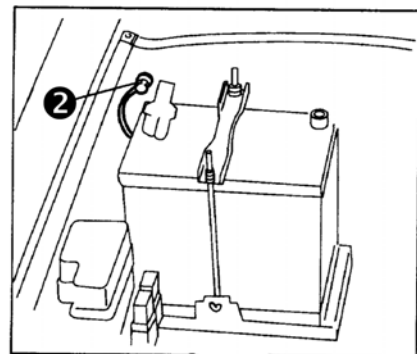

PAINEL DE INSTRUMENTOS

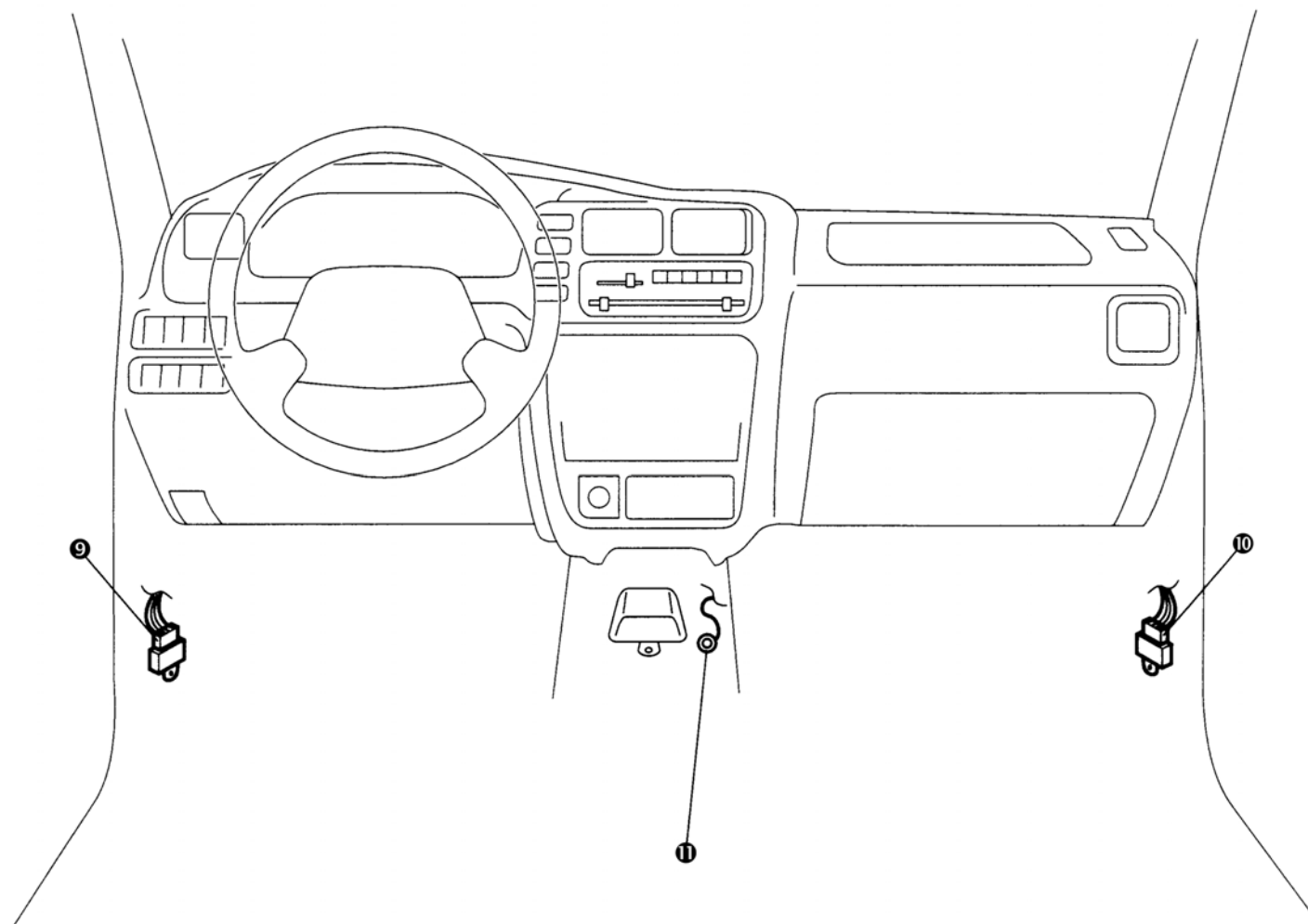

TAMPA TRASEIRA



DIAGRAMA DE ALIMENTAÇÃO DE TENSÃO



COMPONENTES CONTROLADOS PELO FUSÍVEL

A tabela abaixo descreve os componentes controlados por um fusível.

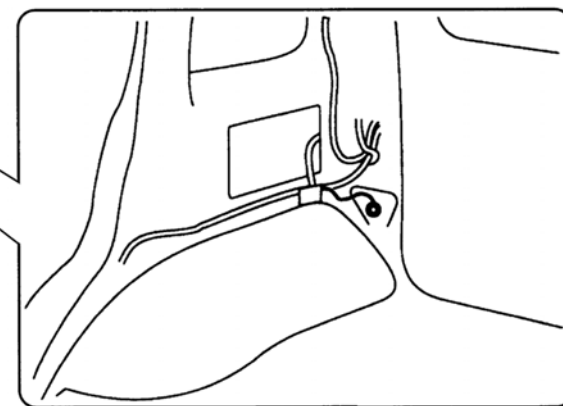
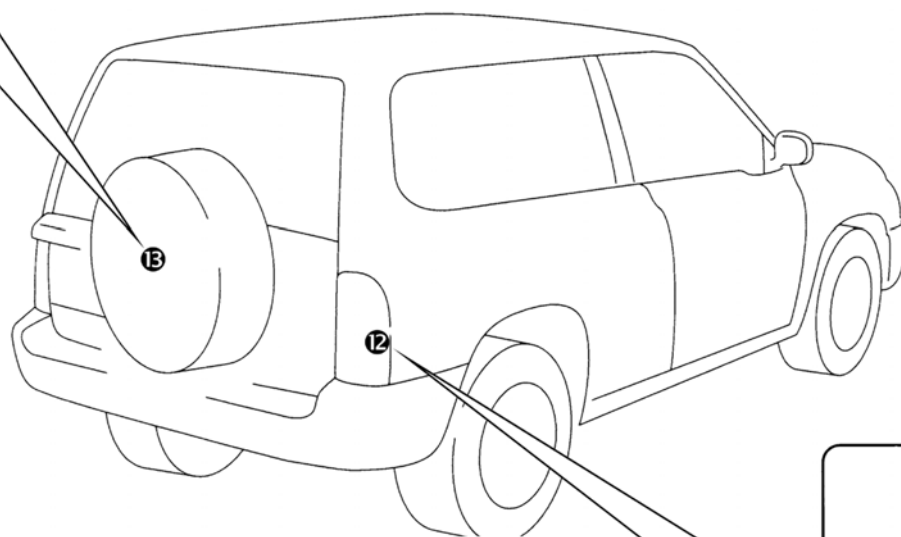
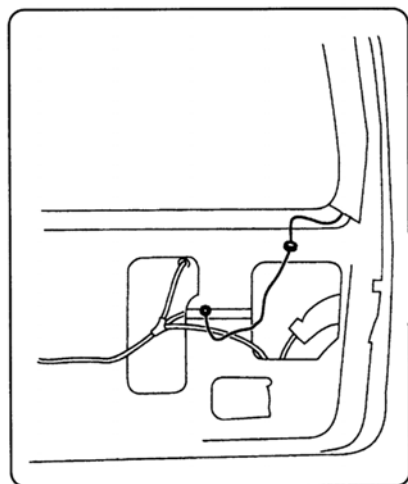
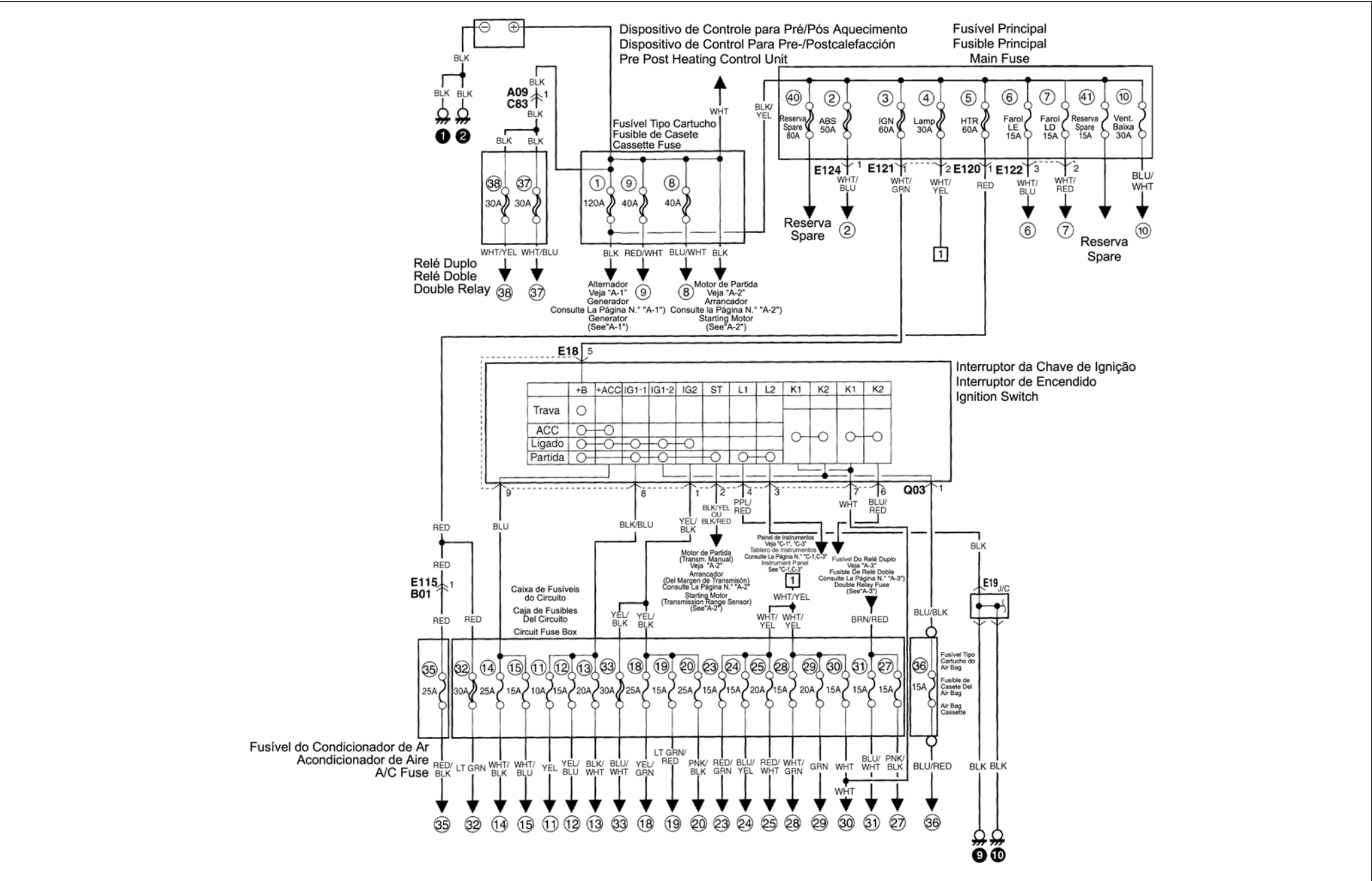
CAIXA DE FUSÍVEIS COMPARTIMENTO DO MOTOR

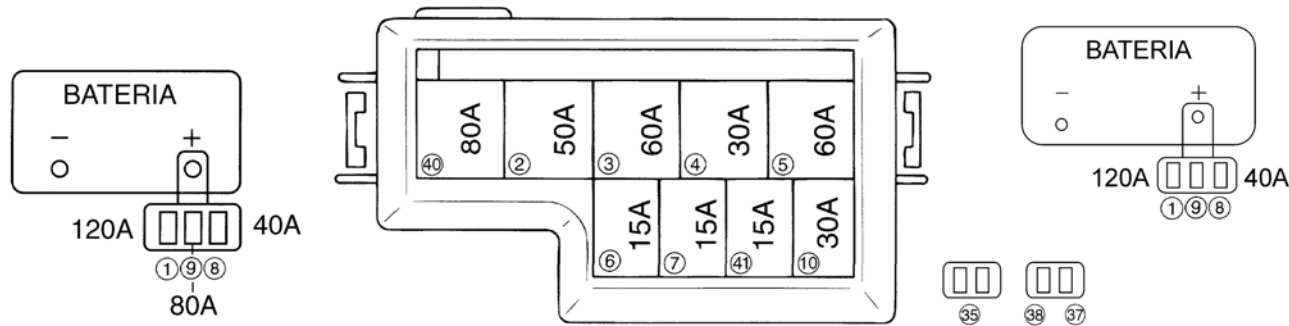

Número	Amperagem	Componentes em cada fusível
①	120A	Bateria
		Alternador
		Circuito Elétrico Completo
②	50A	Conjunto do Módulo de Controle e Unidade do Atuador do ABS
③	60A	Chave de Ignição
④	30A	Caixa de Fusíveis do Circuito
⑤	60A	Fusível do Condicionador de Ar
		Caixa de Fusíveis do Circuito
⑥	15A	Painel de Instrumentos
		Diodo Nº 2
		Farol Esquerdo
⑦	15A	Diodo Nº 2
		Farol Direito

Número	Amperagem	Componentes em cada fusível
⑧	40A	Relé de Controle do Ventilador do Motor
⑨	40A	Aquecimento Auxiliar do Ar Interno
⑩	30A	Relé do Ventilador do Motor de Baixa
③⑤	25A	Relé do Ventilador do Condensador
		Relé do Compressor
		Relé de Controle do Ventilador do Condicionador de Ar
③⑦	30A	Fusível do Relé Duplo
③⑧	30A	Fusível do Relé Duplo
④⑩	80A	Reserva
④①	15A	Reserva

CAIXA DE FUSÍVEIS COMPARTIMENTO DE PASSAGEIROS

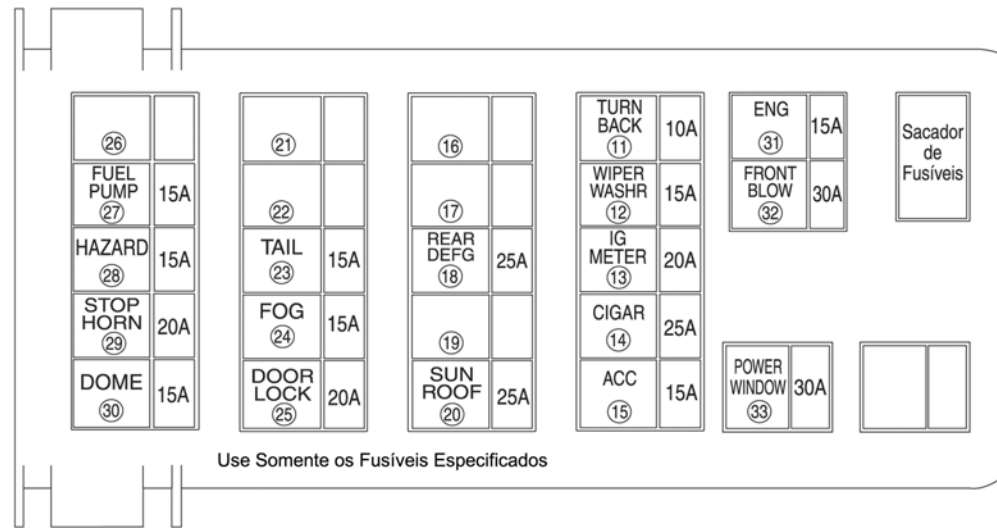

Número	Descrição na tampa	Componentes alimentados pelo fusível
11	10A Turn Back	Interruptor de Emergência Interruptor da Lanterna de Ré
12	15A Wiper.Washer	Interruptor Combinado Motor do Limpador Dianteiro Relé Temporizador do Limpador Traseiro Motor do Limpador Traseiro

Número	Descrição na tampa	Componentes alimentados pelo fusível
⑬	20A Ig.Meter	Alternador
		Painel de Instrumentos
		Módulo de Controle do Motor
		Módulo Imobilizador
		Controlador da Trava da Porta e Chave Remota
		Amplificador do Condicionador de Ar
		Atuador de Modo do Condicionador de Ar
		Interruptor de Controle de Modo
		Sensor G
		Conjunto do Módulo de Controle e Unidade do Atuador do ABS
		Módulo de Controle nas Quatro Rodas
		Dispositivo de Controle para Pré/Pós Aquecimento
		Sensor de Velocidade do Veículo
		Air bag
		Medidor do Fluxo de Ar
⑭	25A Cigar	Espelho Retrovisor Elétrico
		Rádio
		Acendedor de Cigarros
⑮	15A ACC	Acessórios
⑯		
⑰		

Número	Descrição na tampa	Componentes alimentados pelo fusível
⑱	25A Rear Defg	Interruptor do Desembaçador Traseiro
		Comutador de Aquecimento do Espelho
		Relé de Aquecimento Auxiliar
		Relé do Motor de Partida
		Relé do Compressor do Condicionador de Ar
		Relé de Sinal do Condicionador de Ar
		Relé do Ventilador Interno
		Relé de Controle do Relé do Radiador
⑲		
⑳	25A Sun Roof	Relé do Teto Solar
㉓	15A Tail	Relé dos Faróis Nº 2
		Relé das Lanternas
㉔		
㉕	20A Door Lock	Controlador da Trava da Porta e Chave Remota
㉖		
㉗	15A Fuel Pump	Bomba de Combustível
㉘	15A Hazard	Interruptor de Emergência
		Relé de Sinal do Travamento das Portas
㉙	20A Stop.Horn	Interruptor da Luz de Freio
		Relé da Buzina

Número	Descrição na tampa	Componentes alimentados pelo fusível
30	15A Dome	Velocímetro
		Conector DLC
		Imobilizador
		Painel de Instrumentos
		Interruptor de Ignição
		Luz Interna
		Luz de Leitura
		Rádio
31	15A Eng	Válvula de Solenóide da Bomba de Injeção de Combustível
		Válvula de Solenóide para Regulador de Pressão de Sobrealimentação
		Válvula de Solenóide do Regulador
		EGR
		Relé Duplo
		ECM
32	30A Front Blow	Ventilador Interno
33	30A Power Windows	Interruptor Principal do Vidro Elétrico
		Interruptor Secundário do Vidro Elétrico
		Interruptor Secundário do Vidro Elétrico (Traseiro)
36	15A Air bag Cassete Fuse	Módulo de Controle do Air bag

A-1 SISTEMA DE CARGA

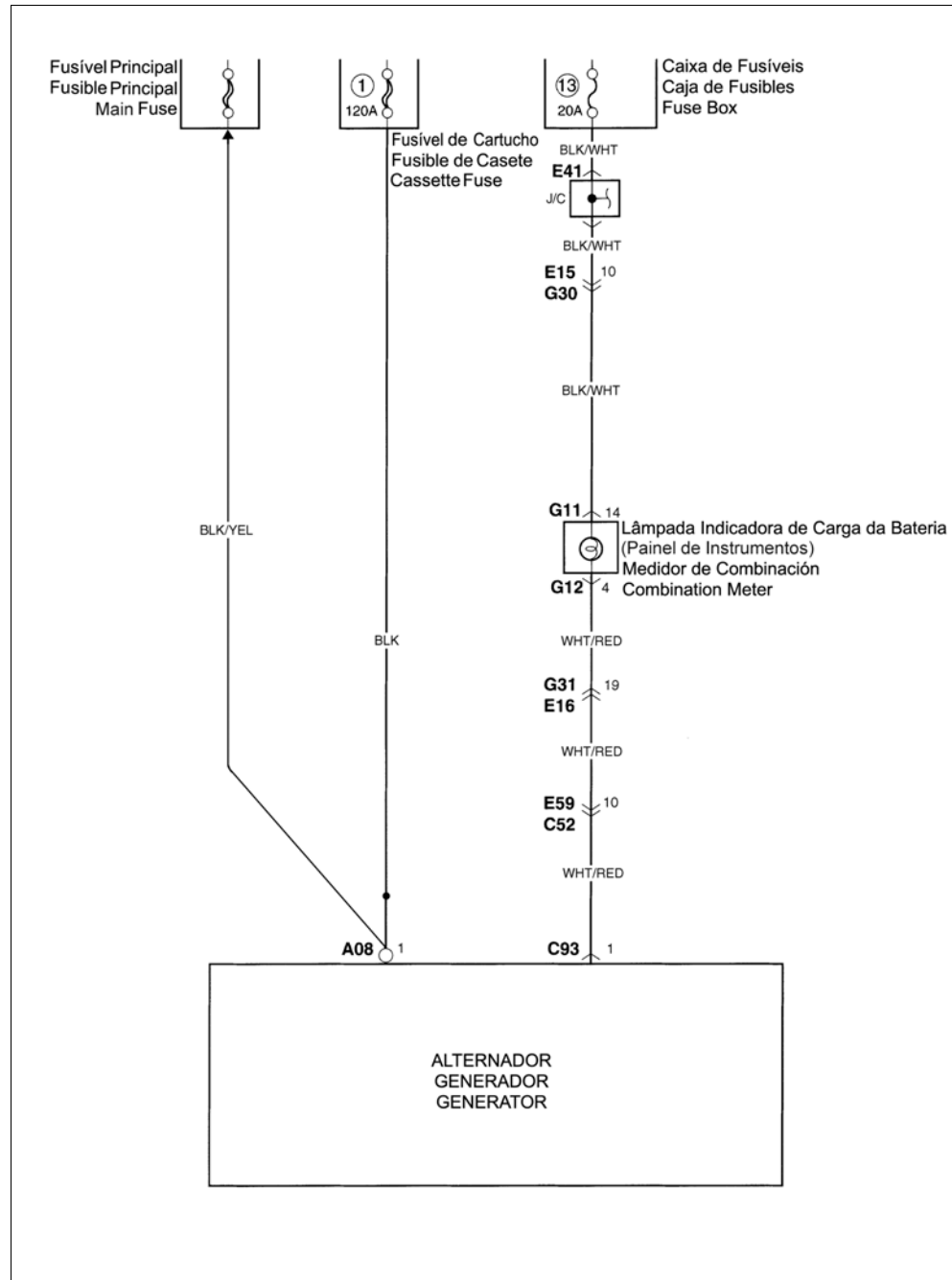

A-2 SISTEMA DE PARTIDA

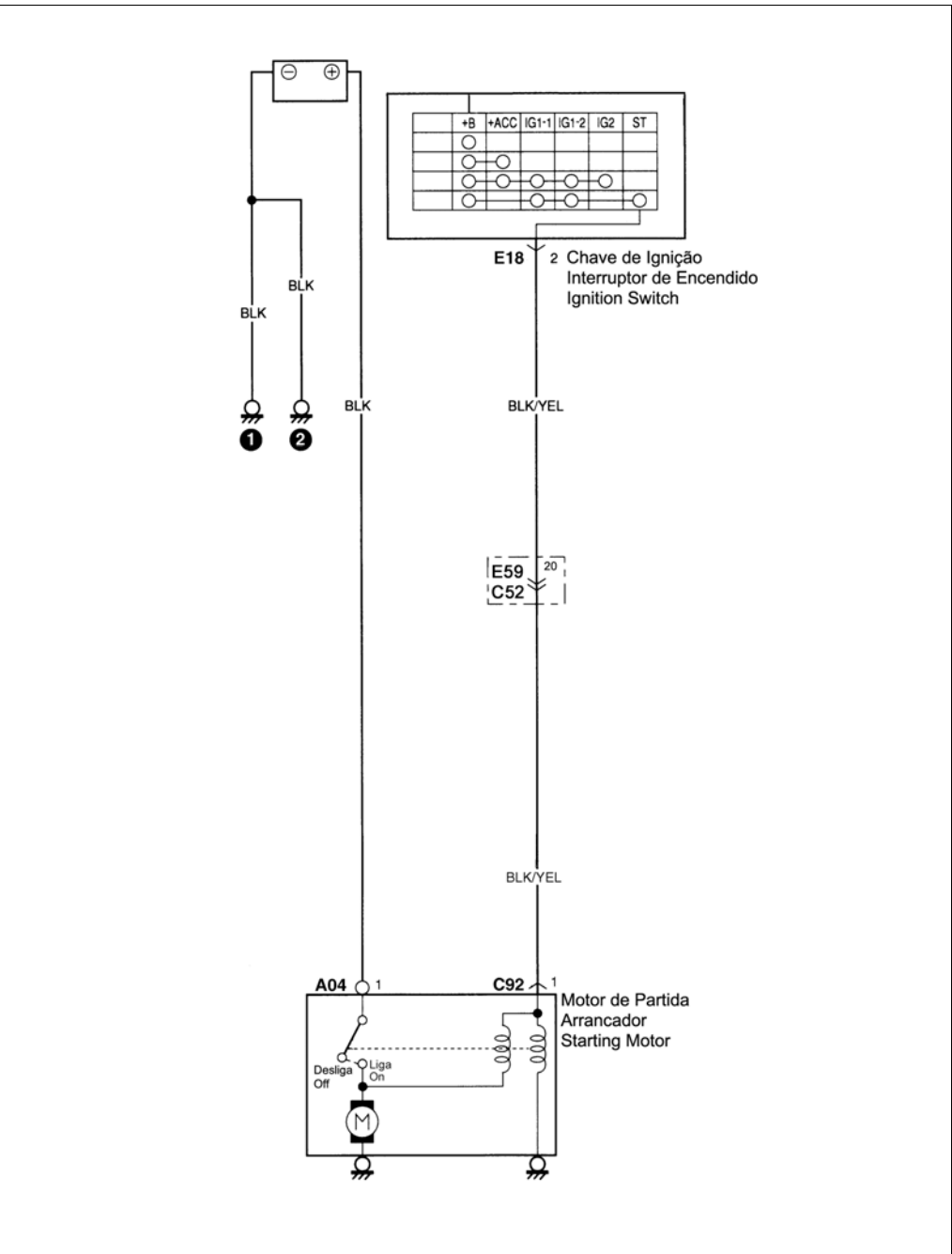

A-3 IGNIÇÃO, MOTOR, SISTEMA DE CONTROLE DE EMISSÕES – ECM (CONECTOR ÚNICO)

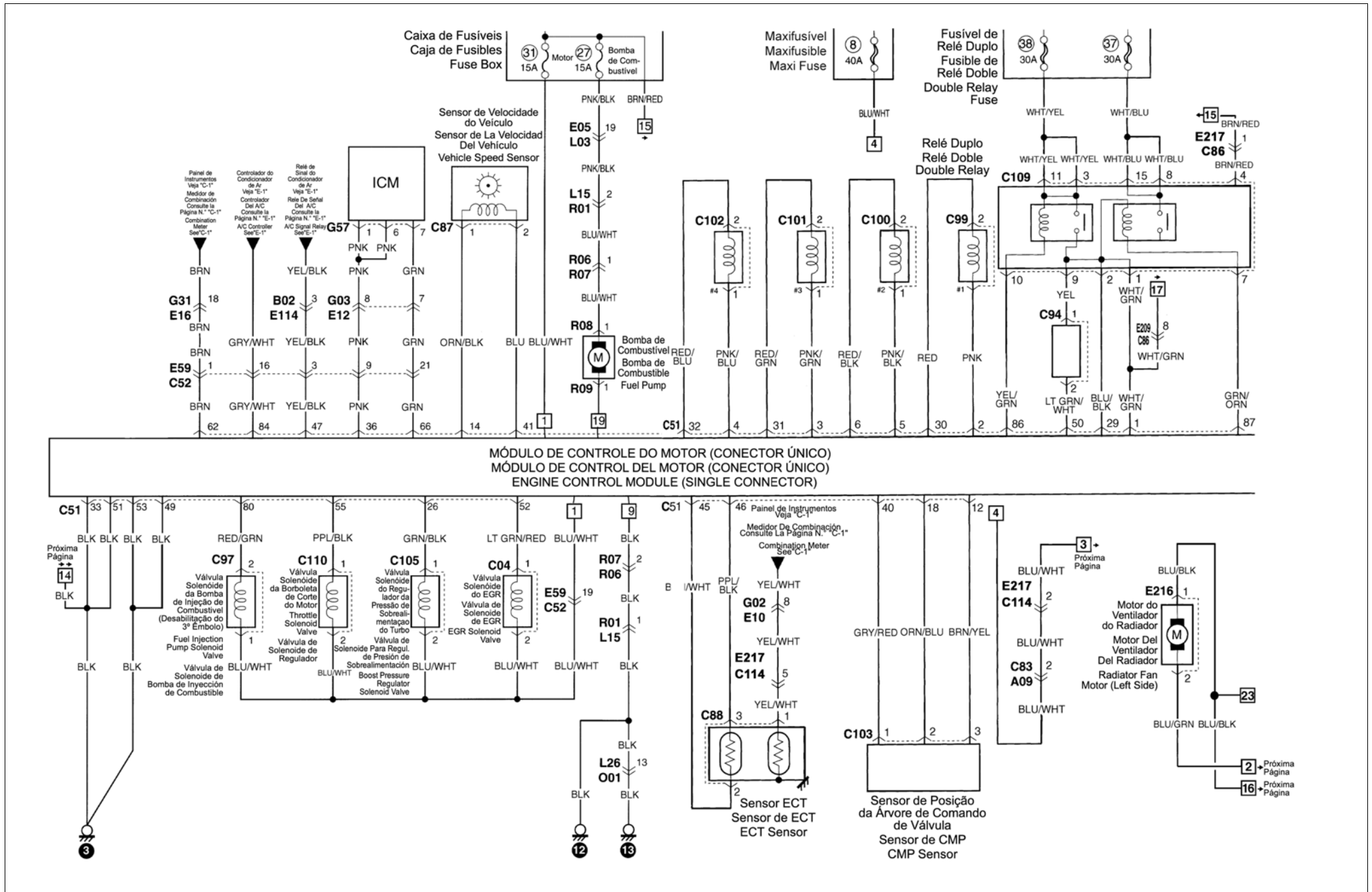

A-3 IGNIÇÃO, MOTOR, SISTEMA DE CONTROLE DE EMISSÕES – ECM (CONECTOR ÚNICO) – CONTINUAÇÃO

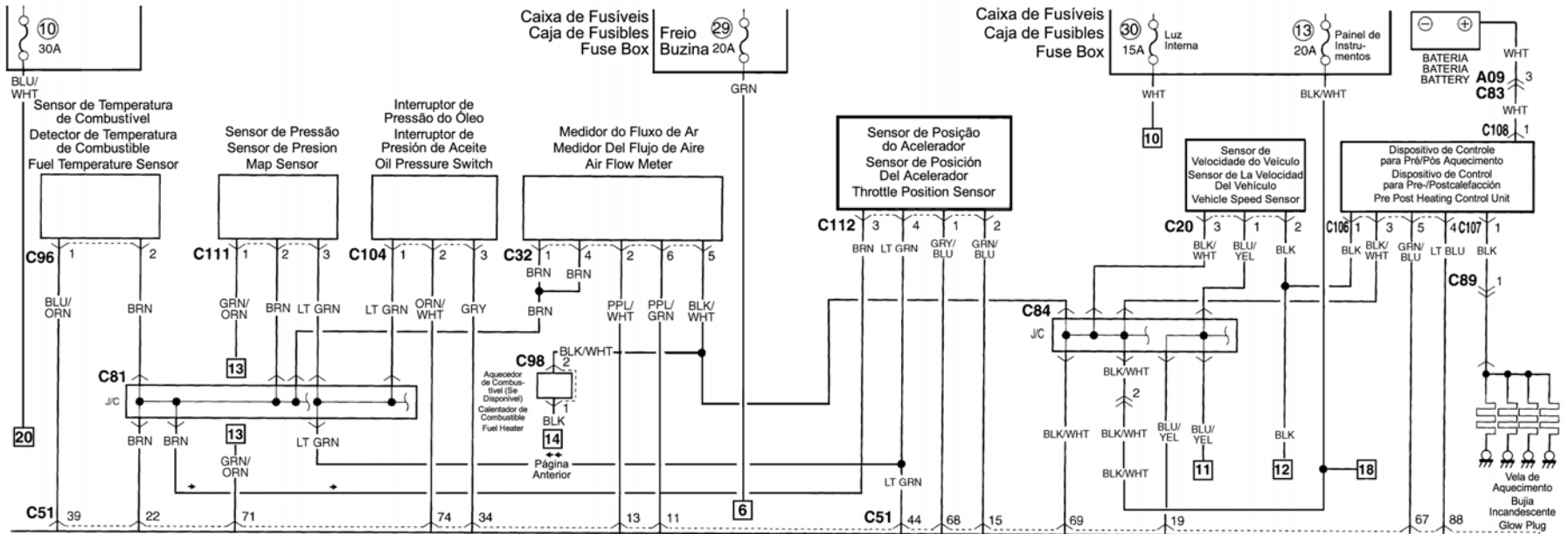

MÓDULO DE CONTROLE DO MOTOR (CONECTOR ÚNICO)
MÓDULO DE CONTROL DEL MOTOR (CONECTOR ÚNICO)
ENGINE CONTROL MODULE (SINGLE CONNECTOR)

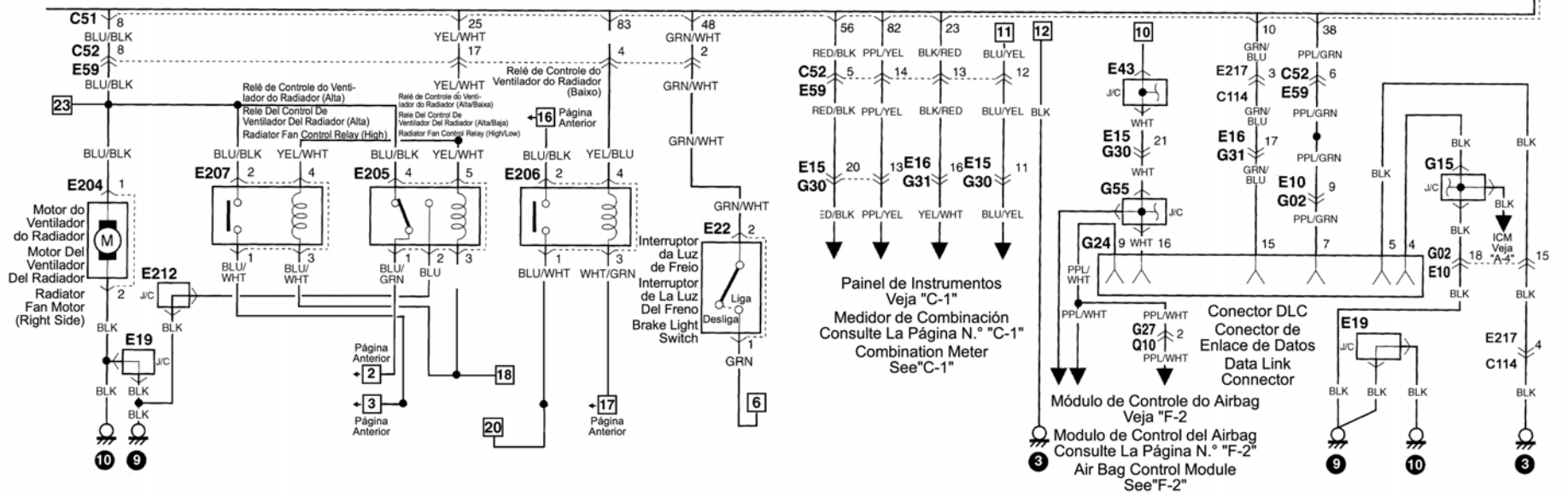

B-2 LIMPADOR E LAVADOR DO VIDRO TRASEIRO

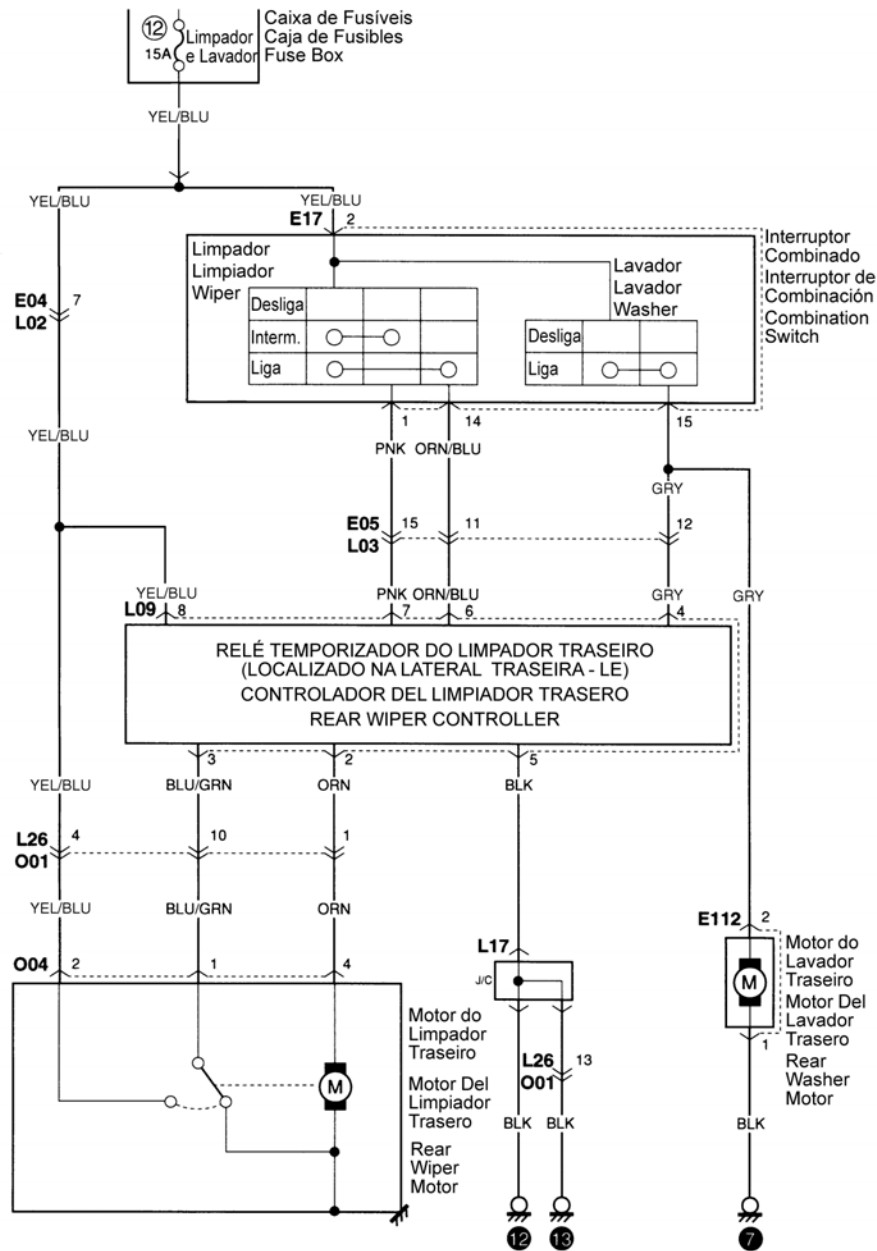

B-3 DESEMBAÇADOR DO VIDRO TRASEIRO

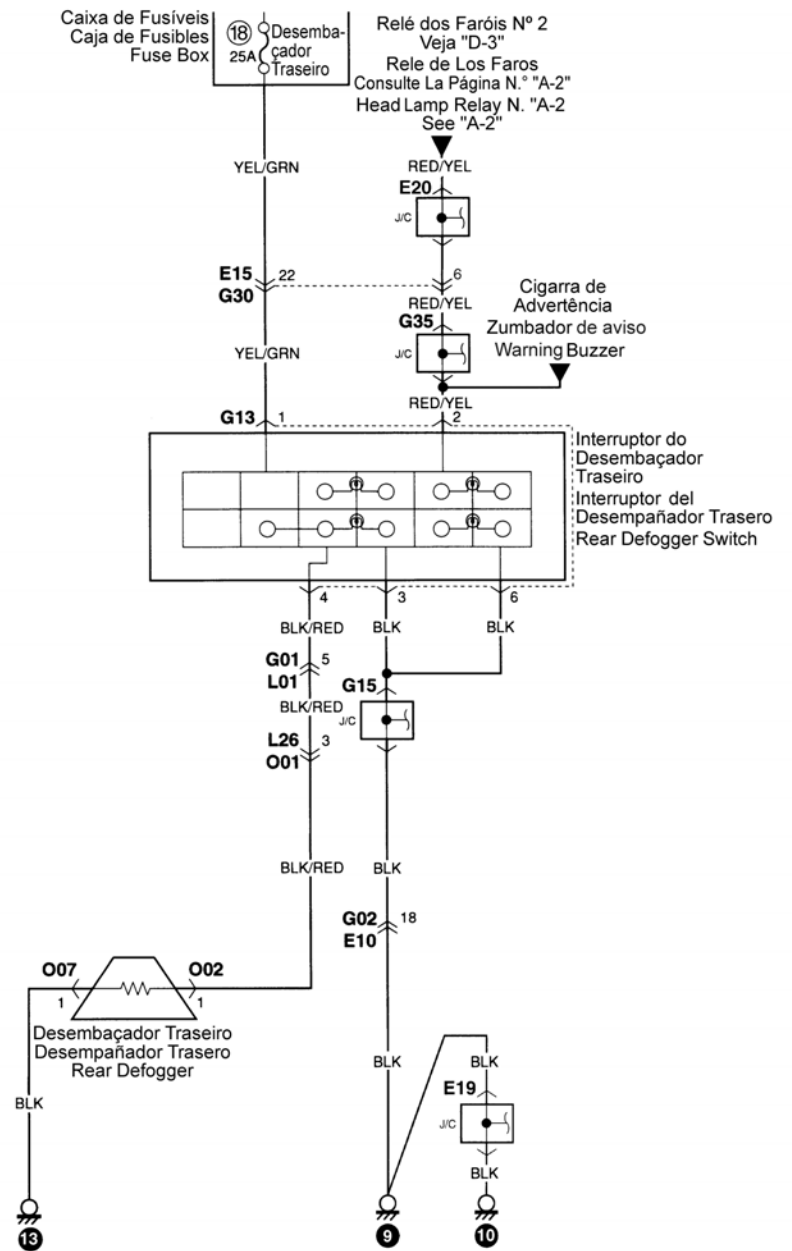

B-4 TRAVA ELÉTRICA DAS PORTAS

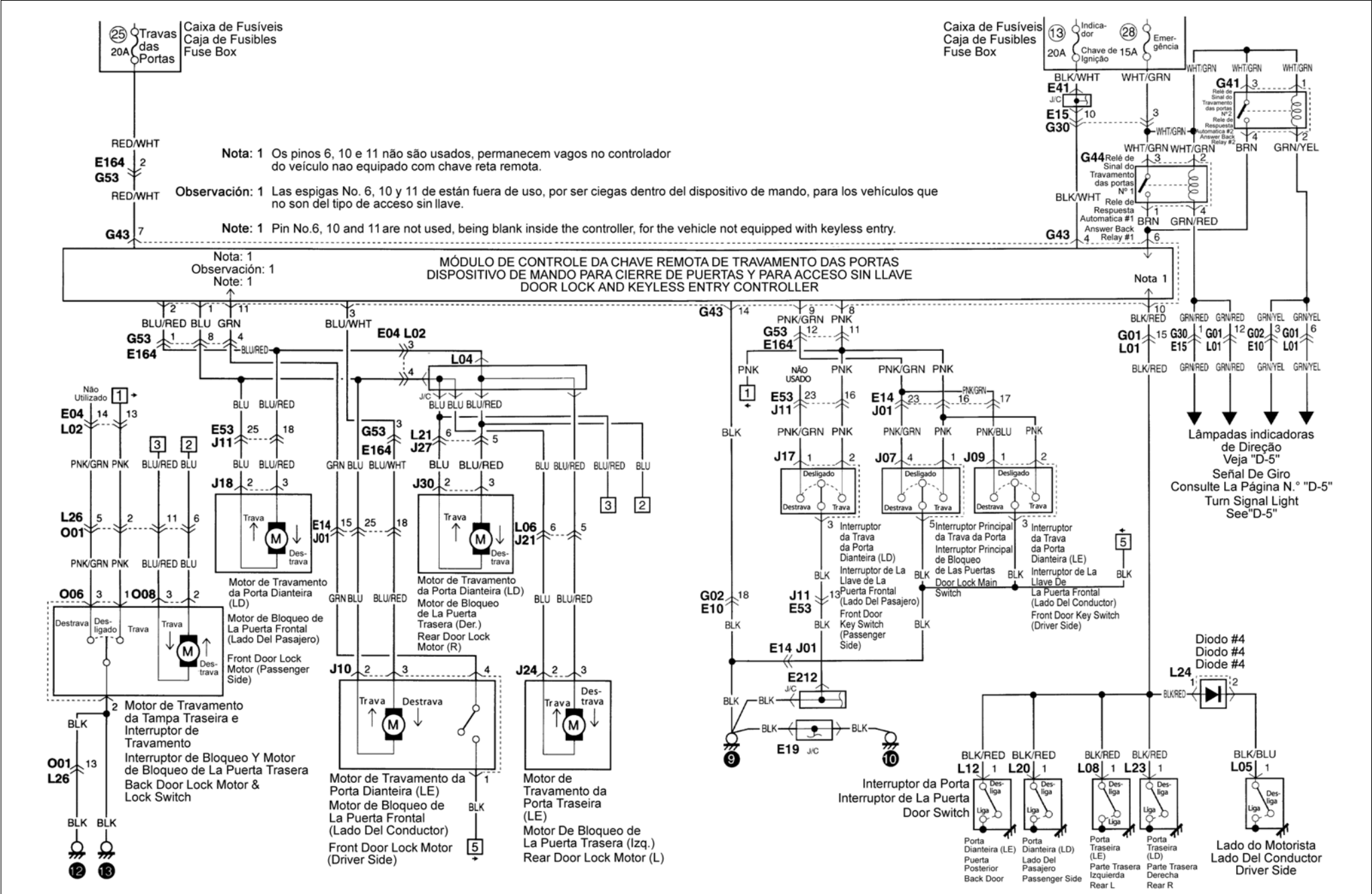

B-5 VIDRO ELÉTRICO

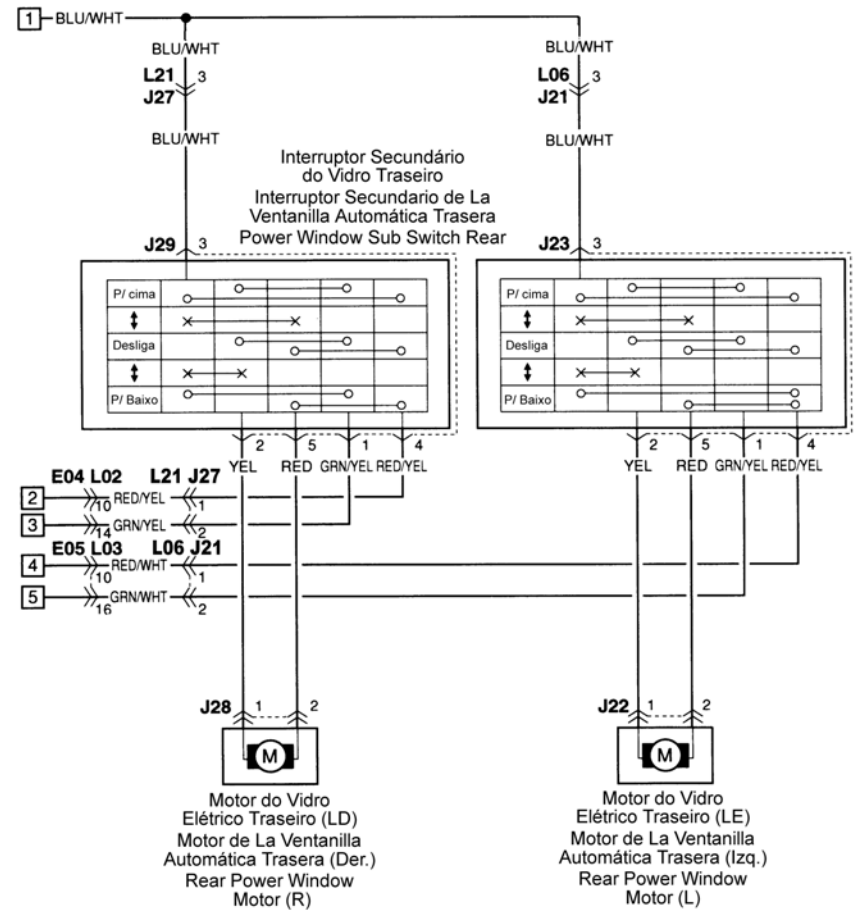
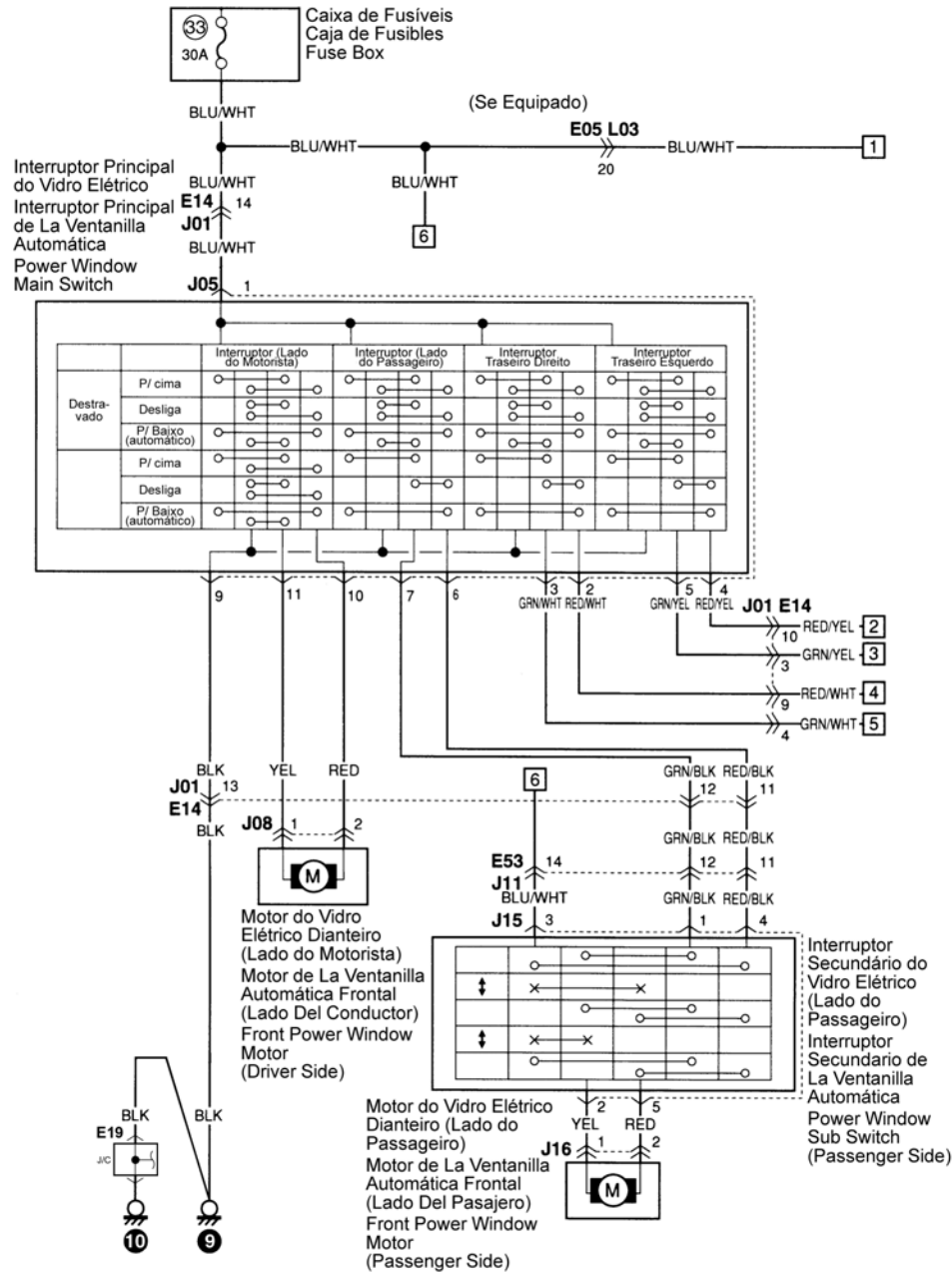

B-10 RÁDIO

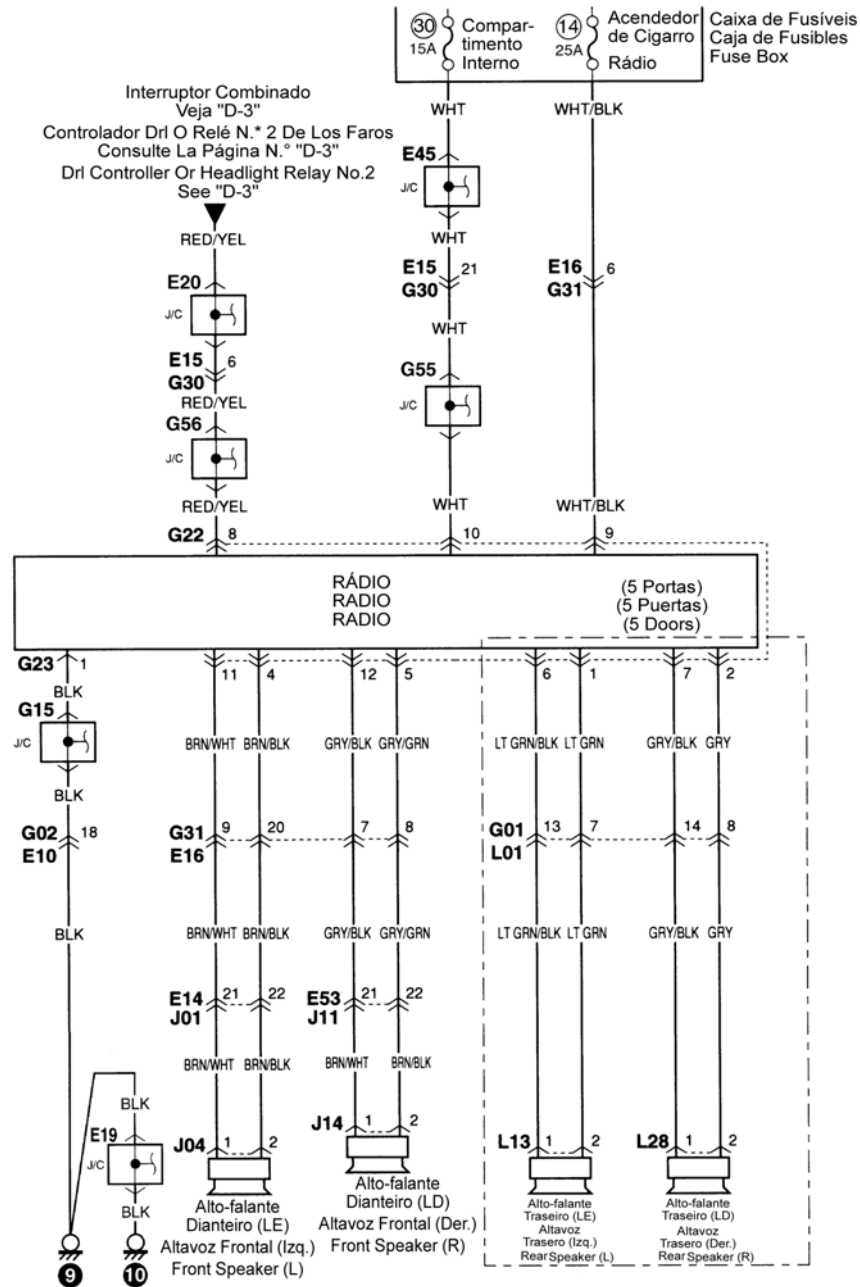

B-11 ACENDEADOR DE CIGARROS

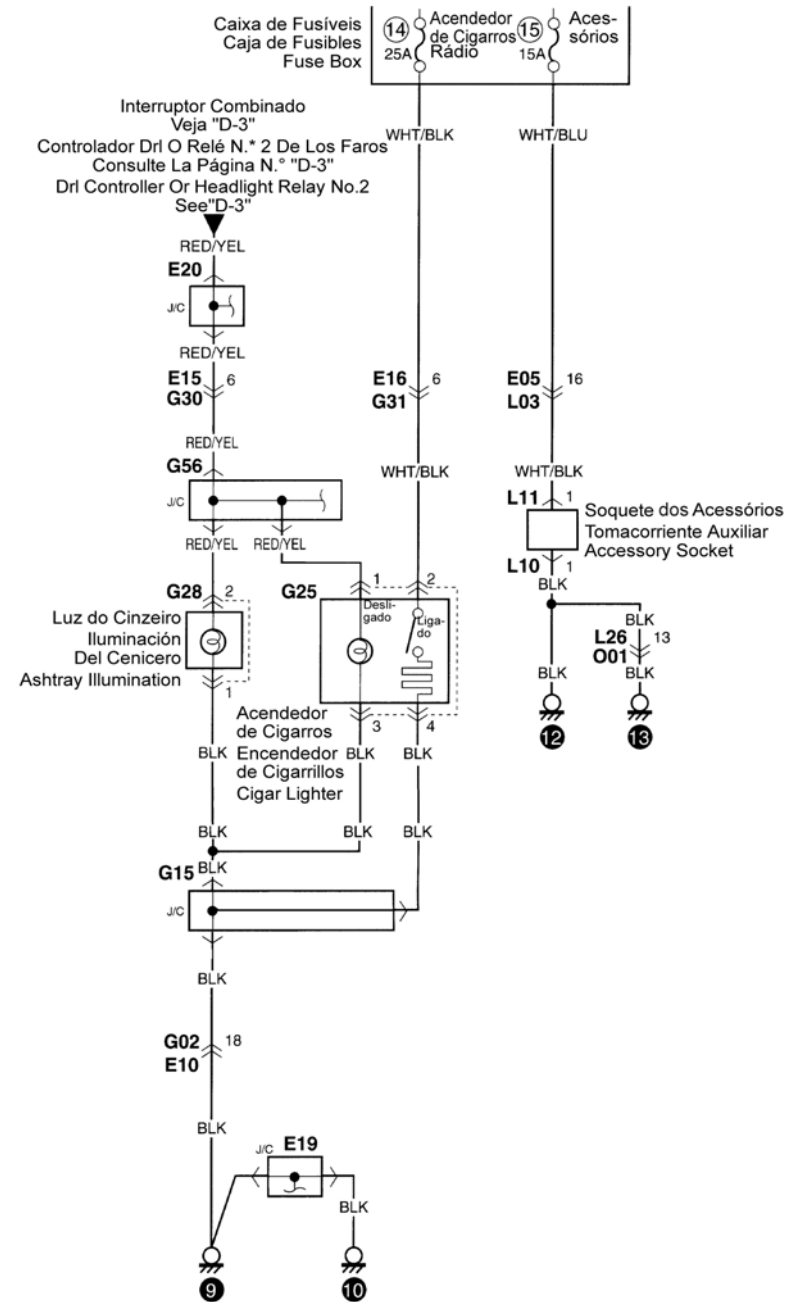

B-12 TETO SOLAR

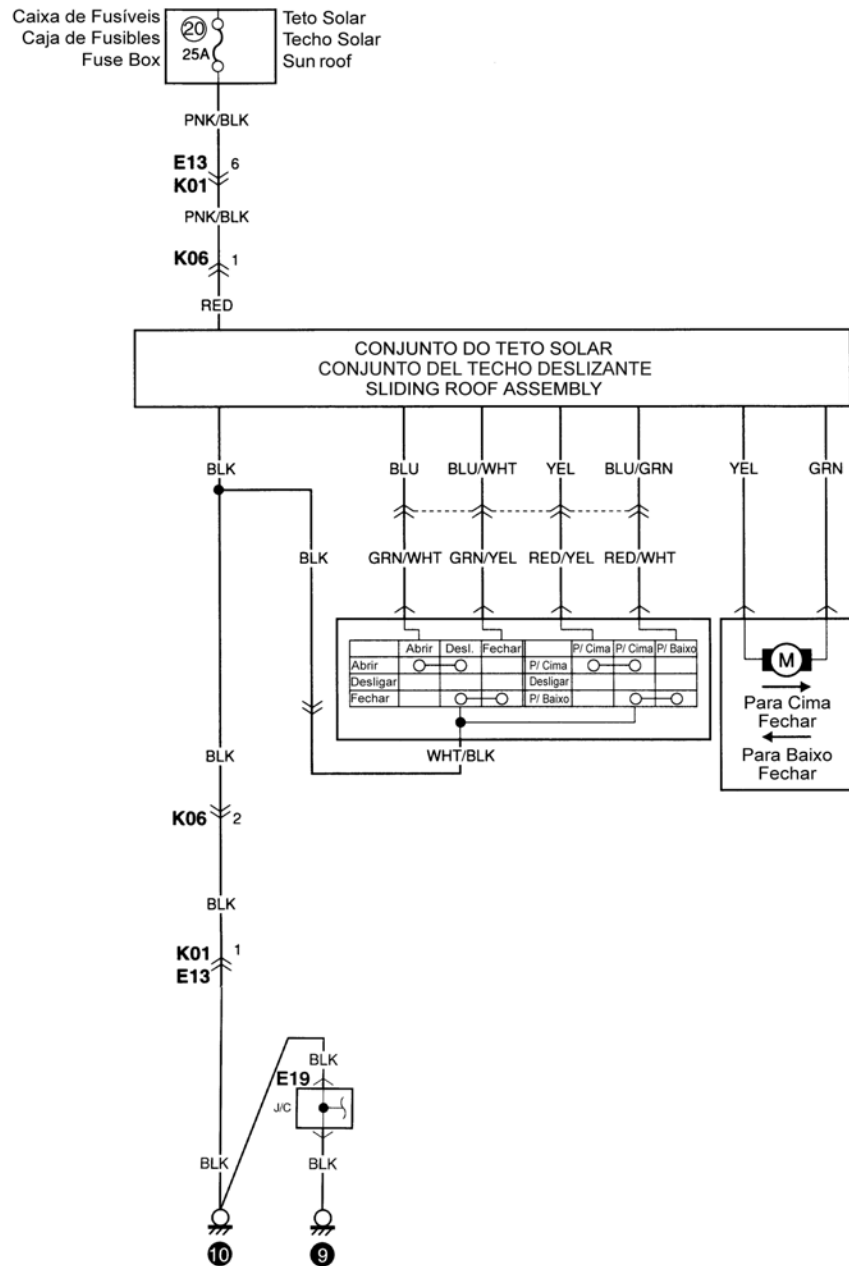

B-13 SISTEMA DE CONTROLE 4WD

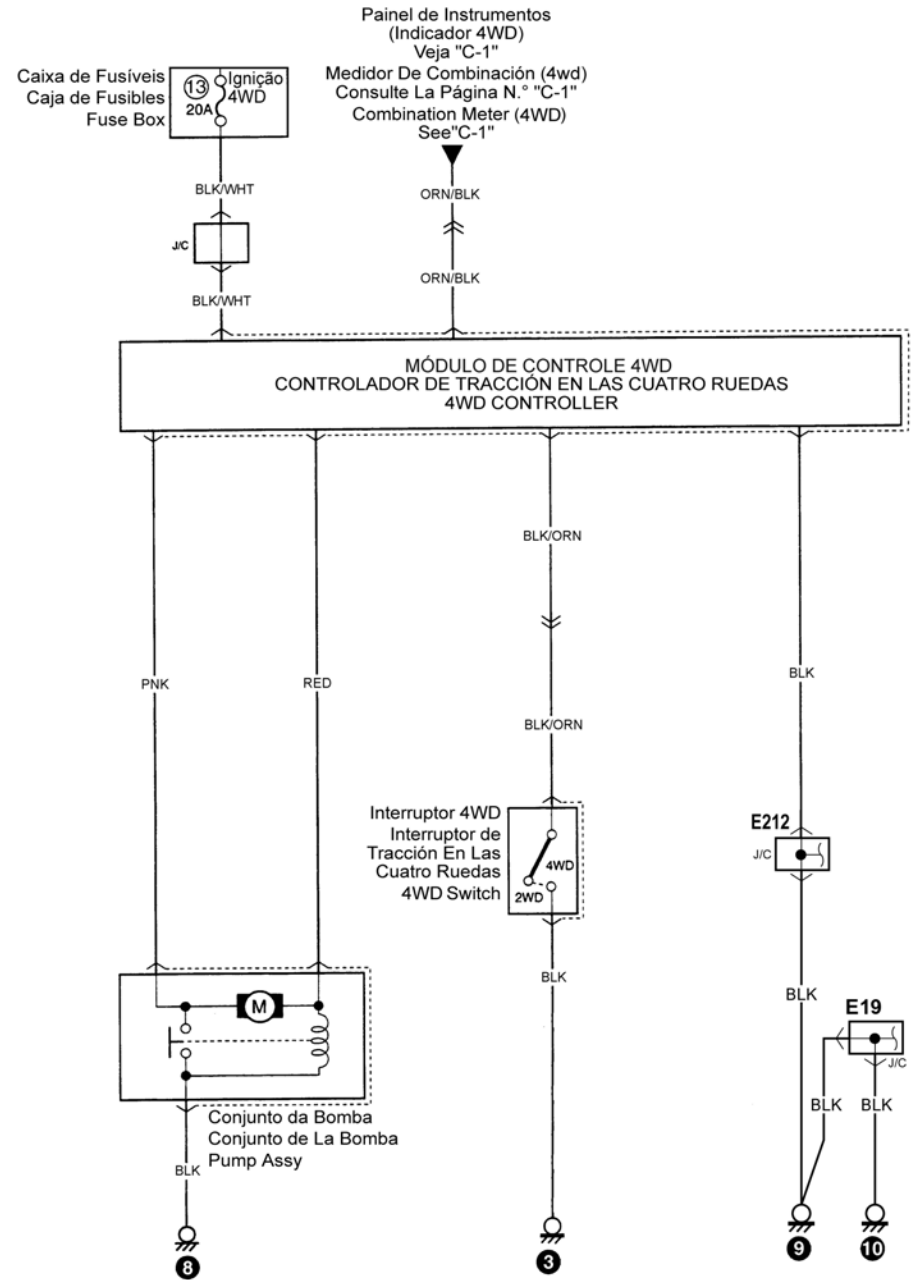

C-1 PAINEL DE INSTRUMENTOS

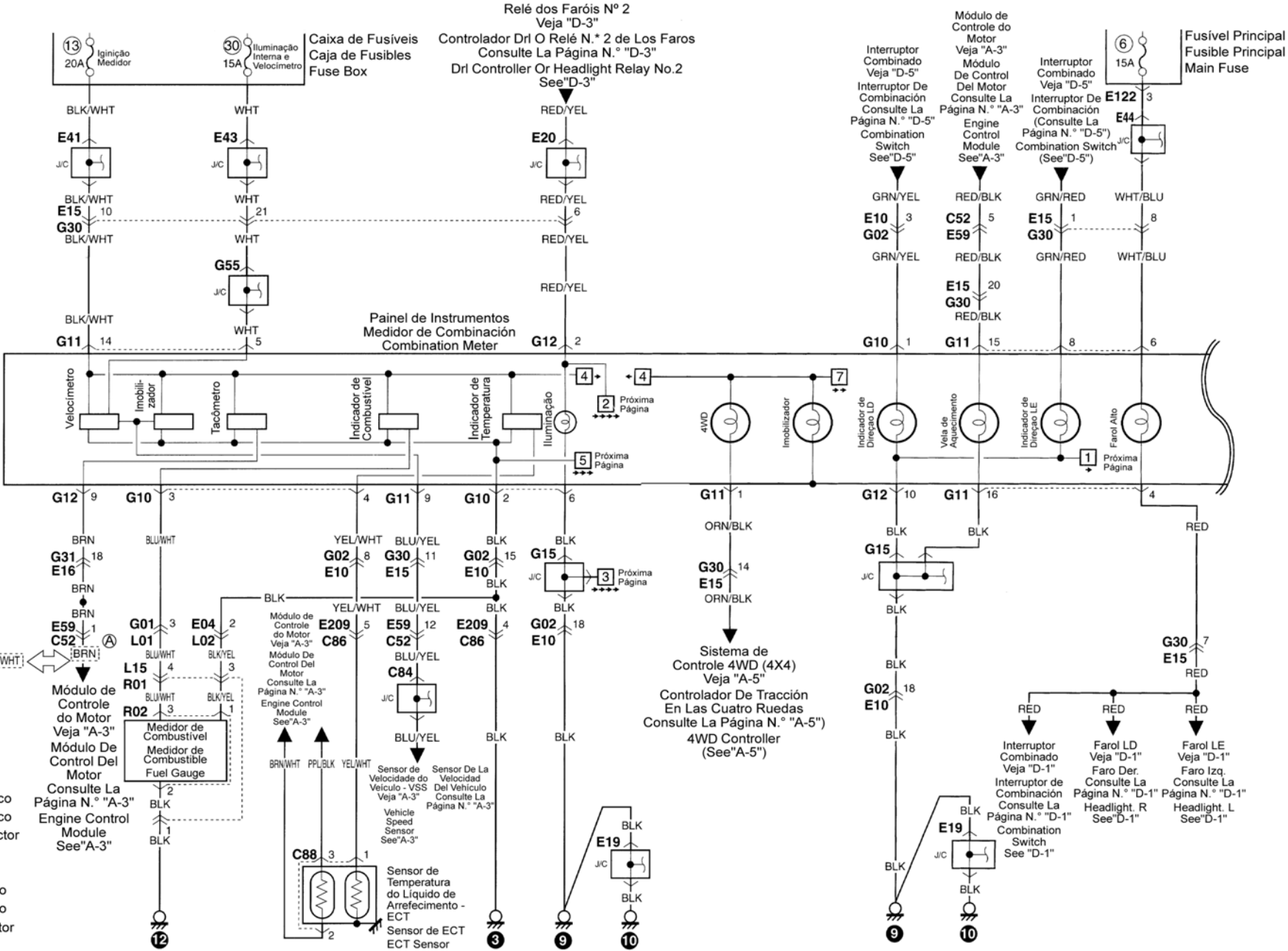

Nota:
Observación:
Note:

Ⓐ 33920-67G00
ECM - Conector Único
ECM - Conector Unico
ECM - Single Connector

Ⓑ 33920-67G40
ECM - Conector Triplo
ECM - Conector Triplo
ECM - Triple Connector

C-1 PAINEL DE INSTRUMENTOS (CONTINUAÇÃO)

Nota/Obeservación/Note:
 A 33920-67G00
 ECM - Conector Único
 ECM - Conector Unico
 ECM - Single Connector

B 33920-67G00 G40
 ECM - Conector Triplo
 ECM - Conector Triplo
 ECM - Triple Connector

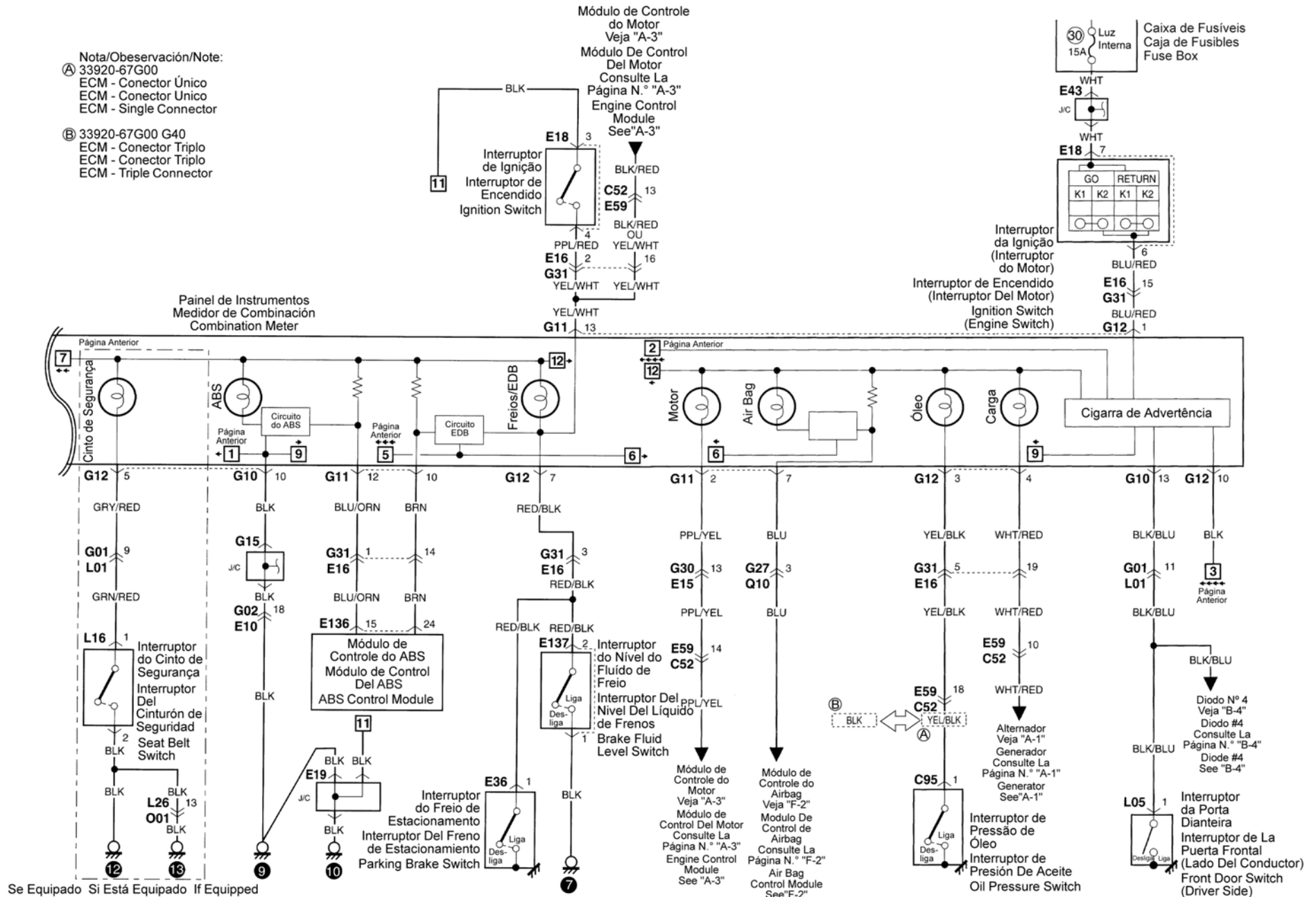

D-1 SISTEMA DE FARÓIS

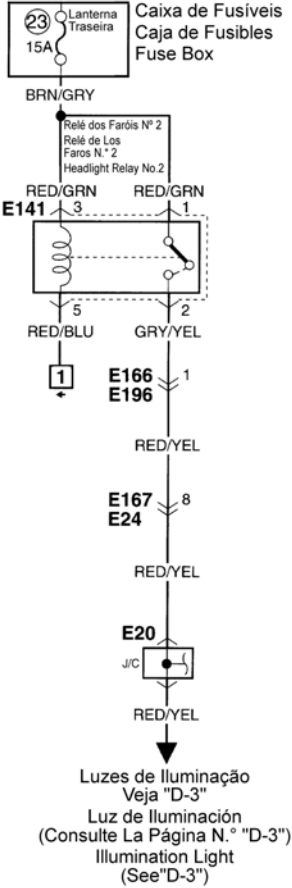
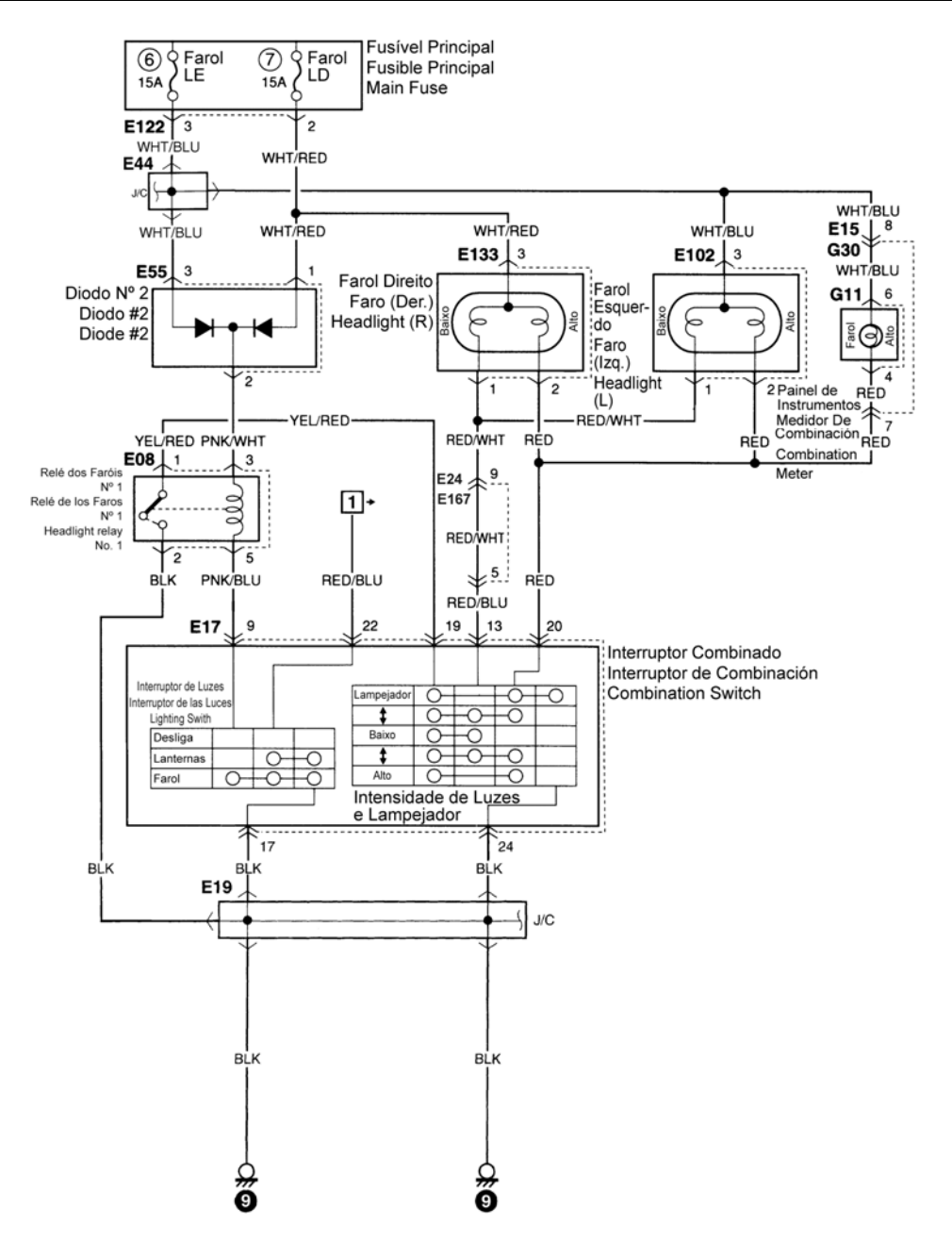

D-2 LUZES POSICIONADORAS, TRASEIRA E PLACA DA LICENÇA

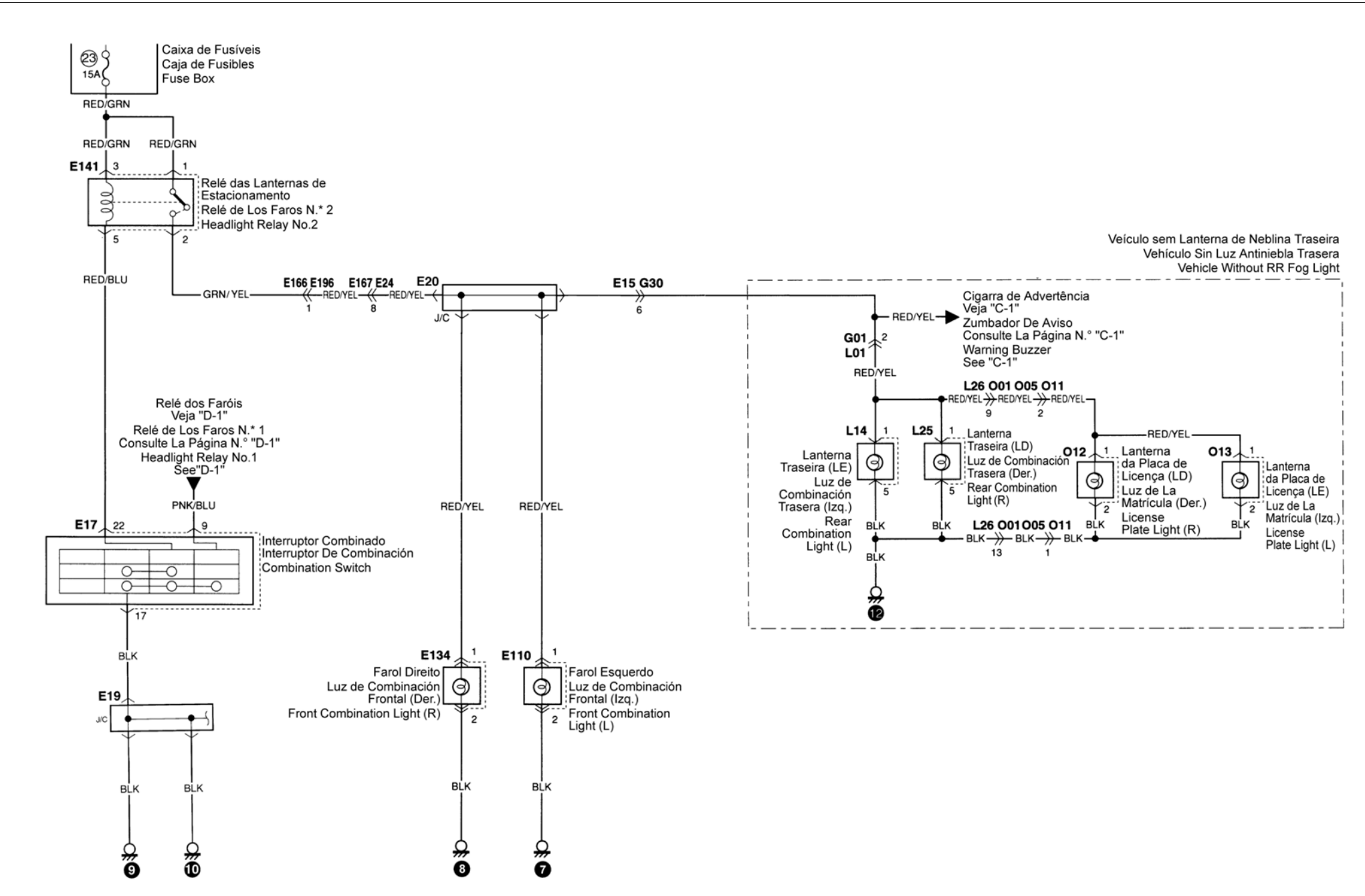

D-3 LUZES

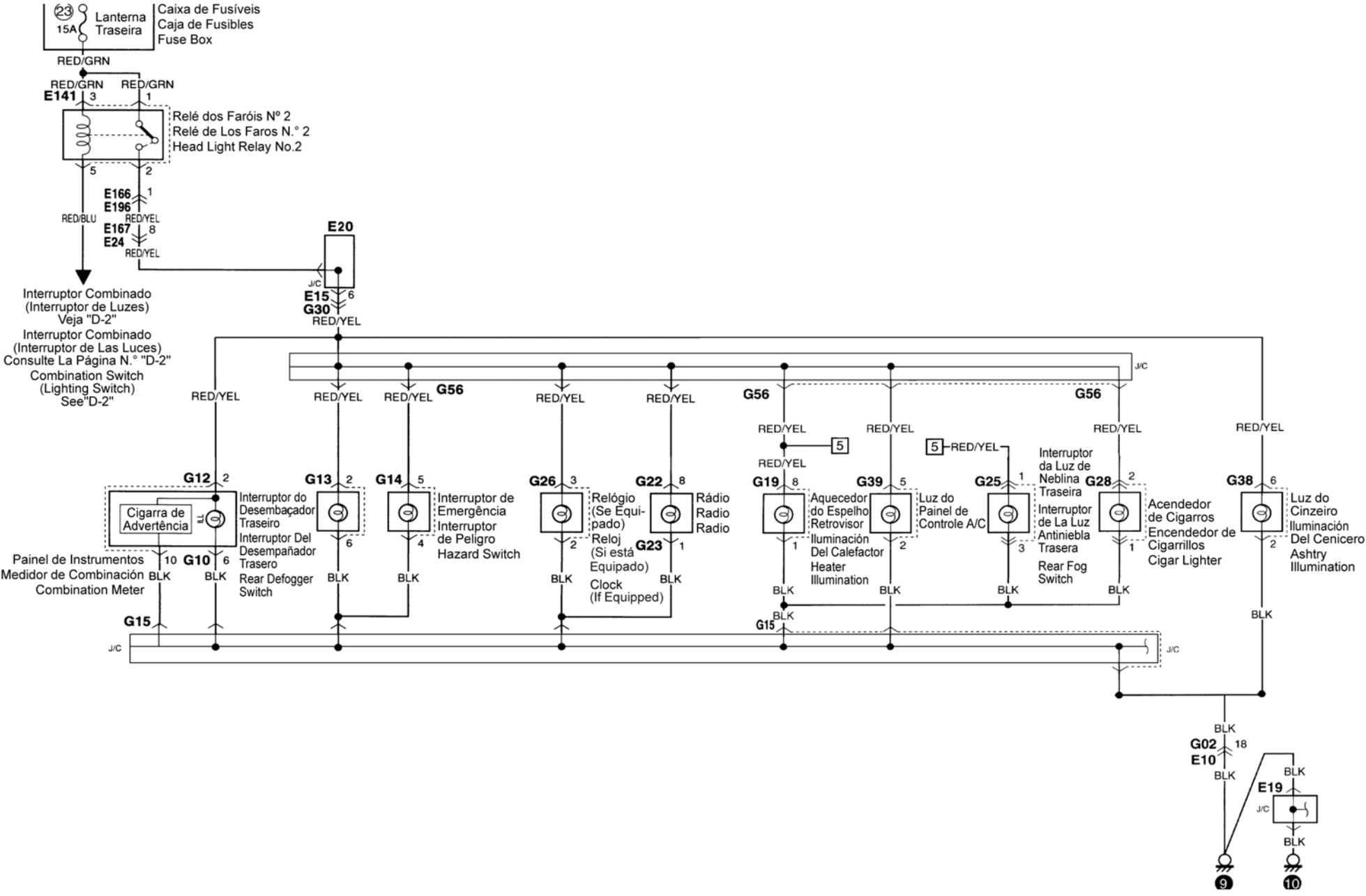

D-4 LUZES INTERNAS

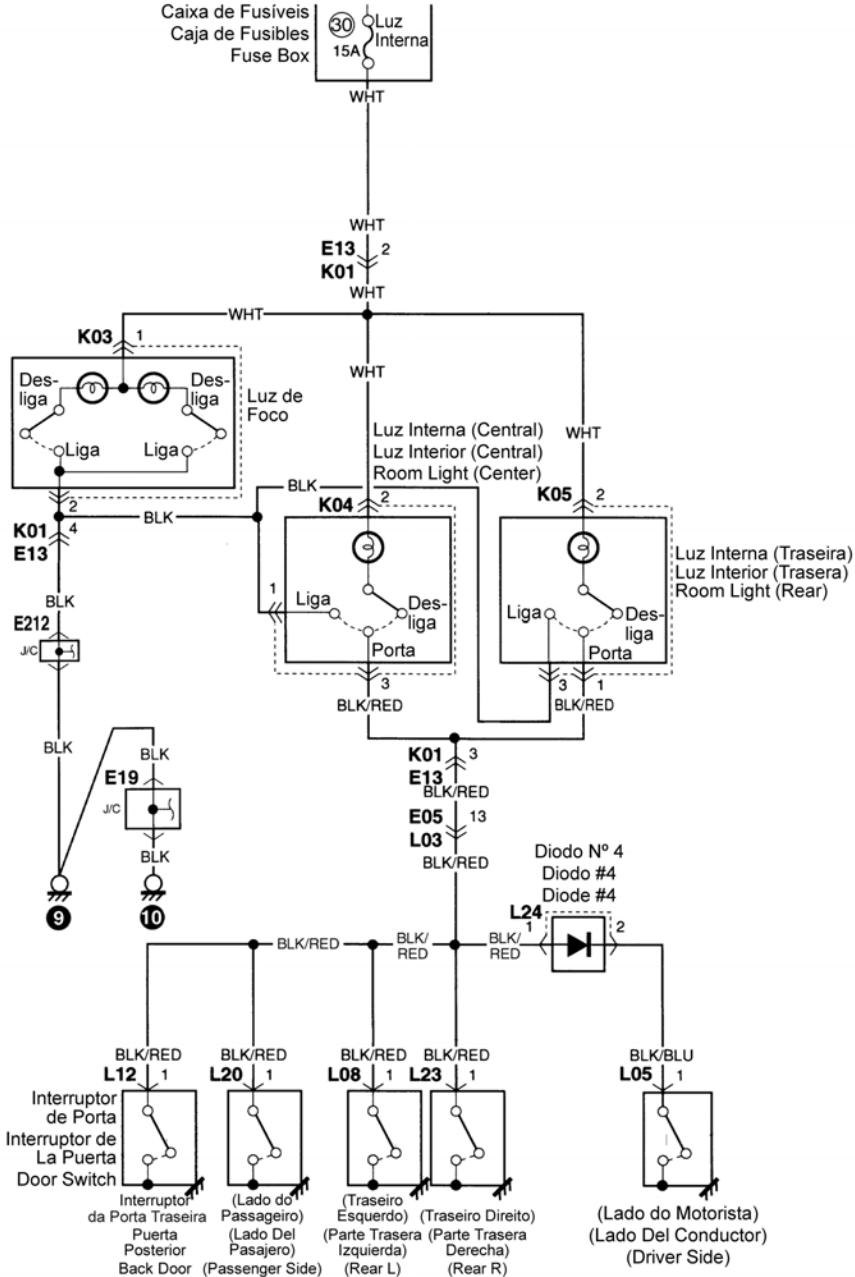

D-6 LANTERNA DE FREIO

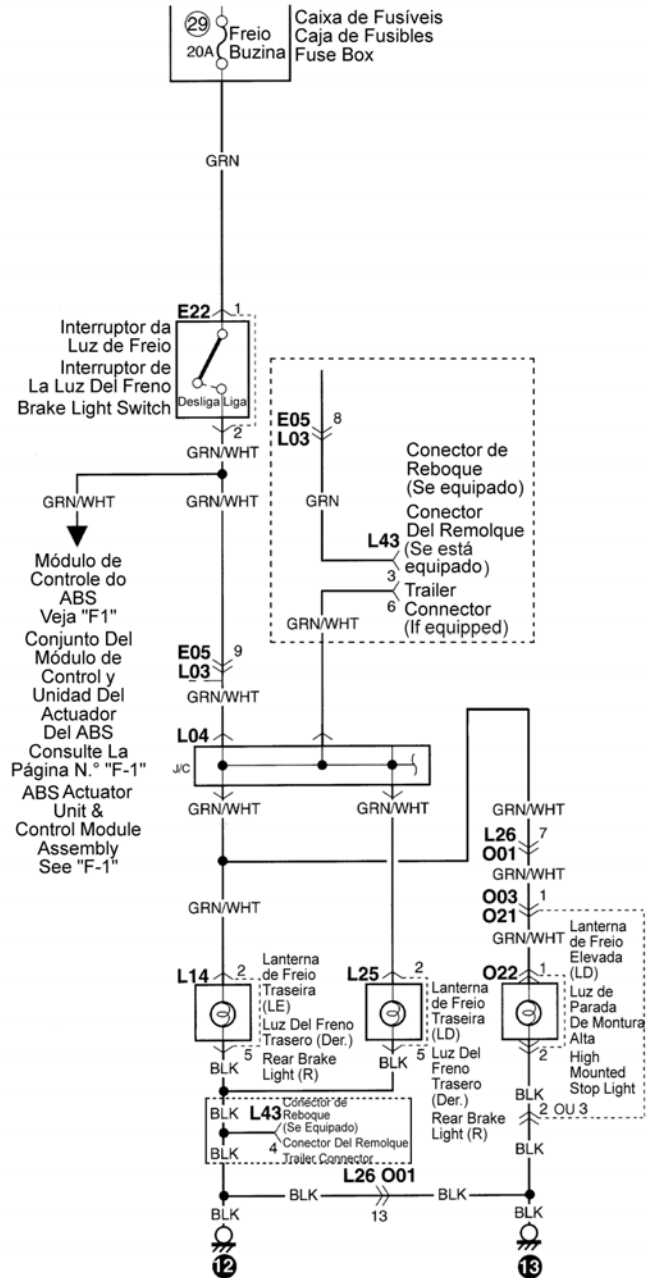

D-7 LANTERNA DE RÉ

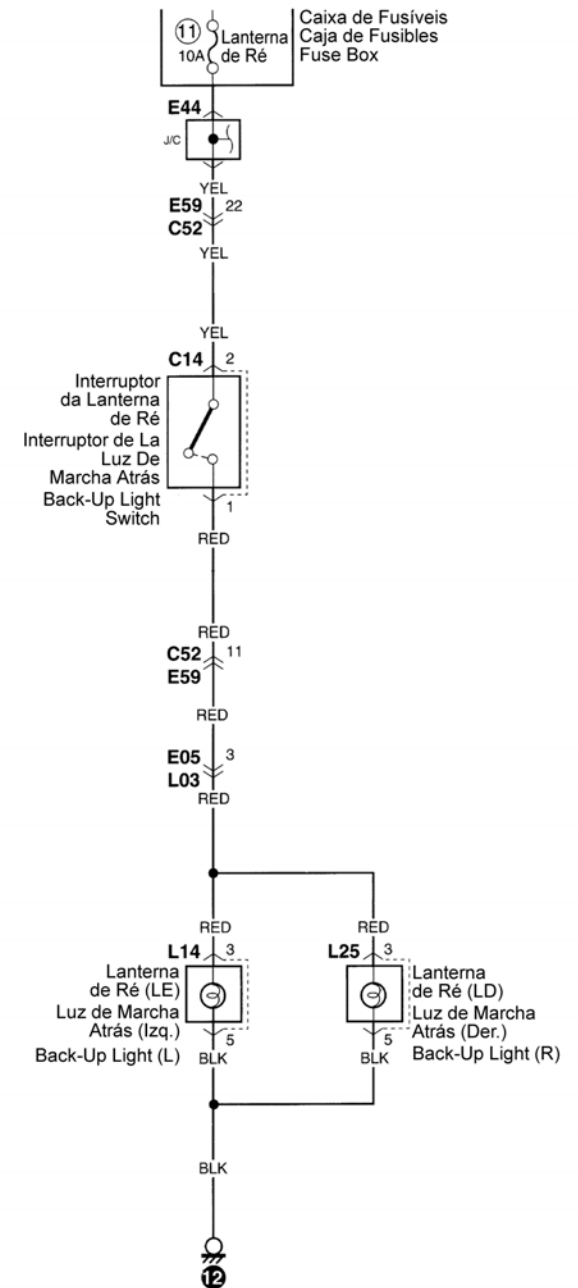

F-1 SISTEMA DE FREIO ANTIBLOCANTE

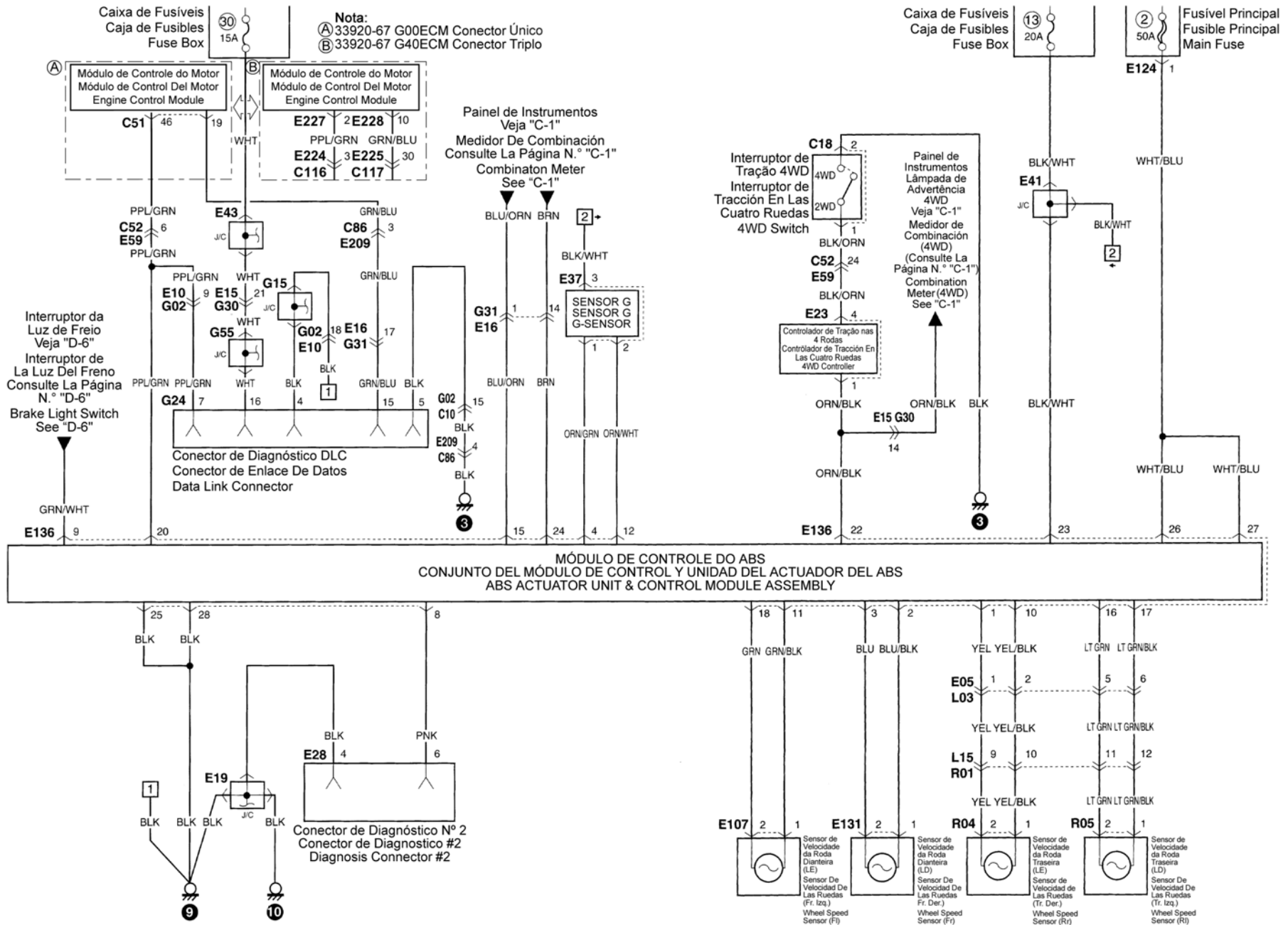

F-2 SISTEMA DE CONTROLE DO AIR BAG

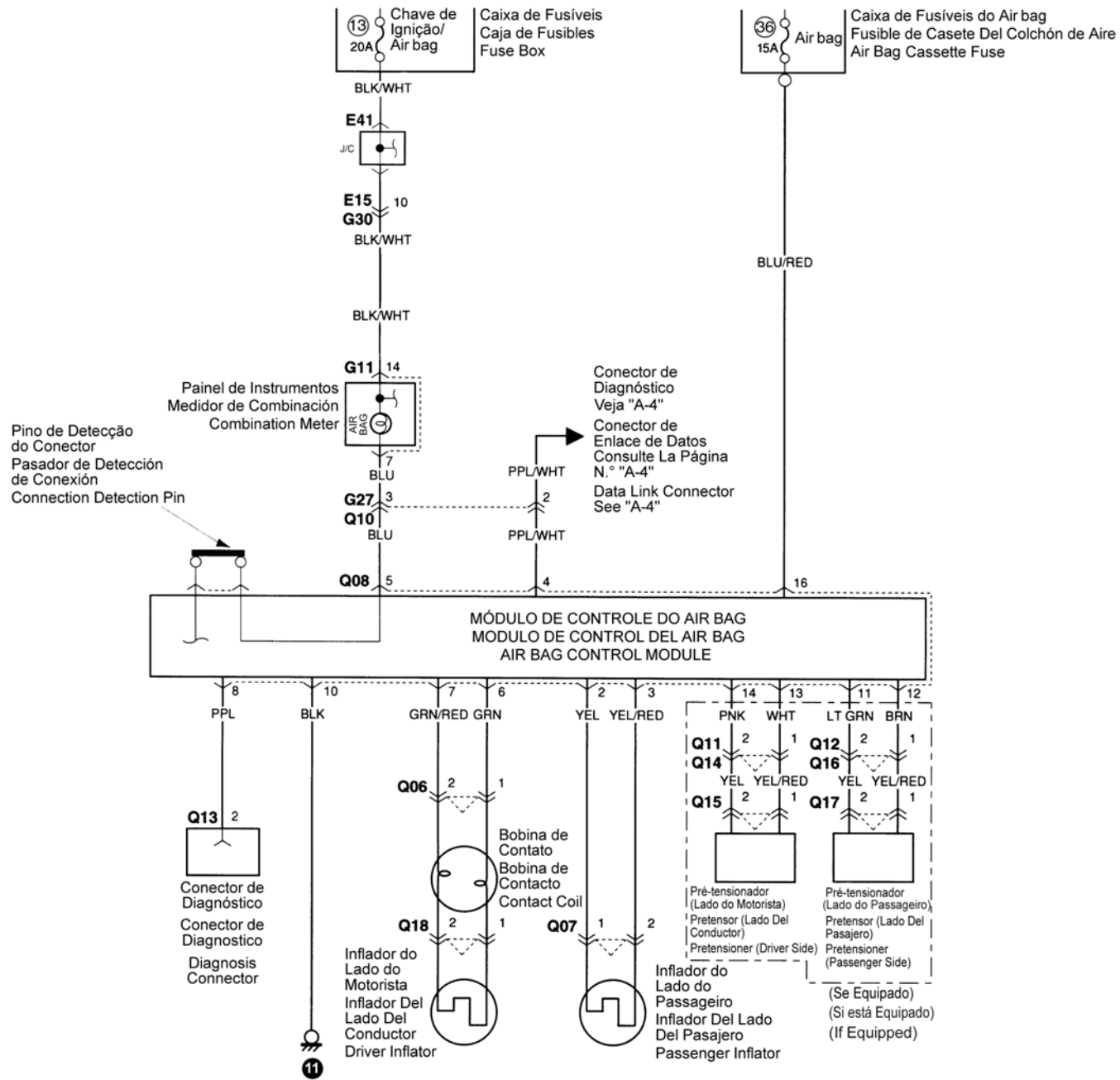

LISTA DE CONECTORES

A B C

A	A01 	A04 	A08 	A09 (Para C83) 								
B	B01 (Para E115) 	B02 (Para E114) 	B03 	B04 	B05 	B06 	B07 	B08 	B09 			
C	C04 	C14 	C15 	C16 	C18 	C19 	C20 	C21 	C22 	C32 		
C51 						C52 (Para E59) 			C81 		C83 (Para A09) 	
C84 			C85 (Para E215) 			C86 (Para E209) 		C87 	C88 	C89 	C92 	C93
C94 	C95 	C96 	C97 	C98 	C99 	C100 	C101 	C102 	C103 			
C104 	C105 	C106 	C107 	C108 	C109 		C110 	C111 	C112 			

Nota: O número do conector indicado entre parêntesis representa o conector intermediário correspondente.

C E

C	C113 (Para E210)	C114 (Para E217)	C115 (Para E222)	C116 (Para E224)	C117 (Para E225)	C118 (Para E226)				
	C119									
E	E04 (Para L02)	E05 (Para L03)	E08	E09	E10 (Para G02)	E12 (Para G03)	E13 (Para K01)	E14 (Para J01)	E15 (Para G30)	
	E16 (Para G31)		E17	E18	E19	E20	E22	E23		
	E24	E25 (Para G04)	E28	E31	E35	E36	E37	E39		
			E41	E43	E44	E48	E49			
	E50	E53 (Para J11)	E55	E59 (Para C52)	E102	E107	E110	E111		











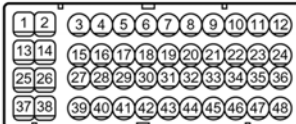
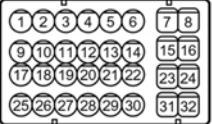
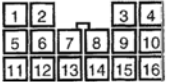



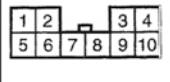
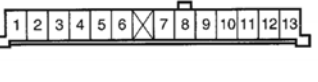
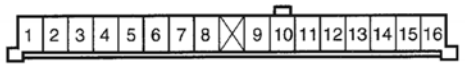
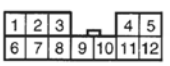

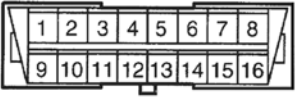

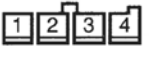
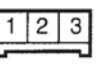



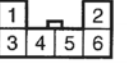
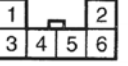
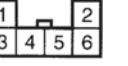
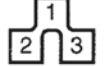

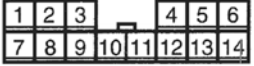

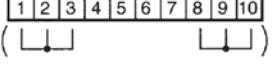
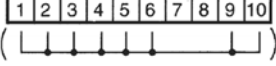
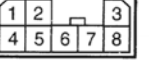
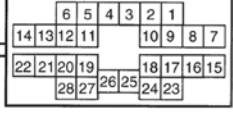
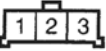
Nota: O número do conector indicado entre parêntesis representa o conector intermediário correspondente.

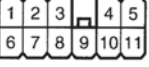
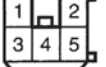
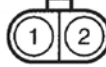
E

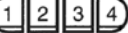
E	E112 	E114 (Para B02) 	E115 (Para B01) 	E117 	E118 	E120 	E121 	E122 	E124 	E127 	
	E129 	E130 	E131 	E133 	E134 	E136 			E137 	E141 	E155
	E156 	E157 	E158 	E164 (Para G53) 		E166 	E167 	E169 	E172 	E181 (Para E198) 	
	E196 	E198 (Para E181) 	E202 		E203 		E204 	E205 	E206 	E207 	
	E208 	E209 (Para C86) 	E210 (Para C113) 	E211 		E212 		E214 			
	E215 (Para C85) 		E216 	E217 (Para C117) 		E218 	E219 	E220 	E221 	E222 (Para C115) 	
	E223 	E224 (Para C119) 		E225 (Para C117) 		E226 (Para C118) 		E227 			

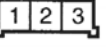
Nota: O número do conector indicado entre parêntesis representa o conector intermediário correspondente.

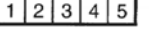
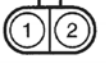
E G J

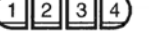
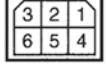
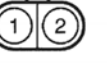
E	E228 		E229 															
	G01 (Para L01) 		G02 (Para E10) 		G03 (Para E12) 		G04 (Para E25) 		G05 		G10 		G11 					
G	G22 		G23 		G24 		G25 		G26 		G27 (Para Q10) 		G28 		G30 (Para E15) 			
	G31 (Para E16) 		G37 		G38 		G39 		G40 		G41 		G43 					
	G44 		G53 (Para E164) 		G55 		G56 		G57 									
	J01 (Para E14) 		J02 		J04 		J05 		J07 		J08 		J09 		J10 			
	J11 (Para E53) 		J12 		J14 		J15 		J16 		J17 		J18 		J21 (Para L06) 		J22 	























Nota: O número do conector indicado entre parêntesis representa o conector intermediário correspondente.

J K L M O

J	J23 	J24 	J27 (Para L21) 	J28 	J29 	J30 	J34 	J35 		
K	K01 (Para E13) 	K03 	K04 	K05 	K06 					
L	L01 (Para G01) 	L02 (Para E04) 	L03 (Para E05) 	L04 	L05 	L06 (Para J21) 	L08 	L09 	L10 	
	L11 	L12 	L13 	L14 	L15 (Para R01) 	L16 	L20 	L21 (Para J27) 	L23 	L24
	L25 	L26 (Para O01) 	L28 	L32 	L33 	L36 (Para M01) 	L43 			
M	M01 (Para L36) 	M02 	M03 	M04 	M05 					
O	O01 (Para L26) 	O02 	O03 (Para O21) 	O04 	O05 (Para O11) 	O06 	O07 	O08 	O11 (Para O05) 	

Nota: O número do conector indicado entre parêntesis representa o conector intermediário correspondente.

O Q R

O	O21 	O22 								
Q	Q03 	Q06 	Q07 	Q08 		Q10 (Para G27) 	Q11 (Para Q14) 	Q12 (Para Q16) 	Q13 	Q14 (Para Q11) 
	Q15 	Q16 (Para Q12) 	Q17 	Q18 						
R	R01 (Para L15) 	R02 	R04 	R05 	R06 (Para R07) 	R07 (Para R06) 	R08 	R09 		

Nota: O número do conector indicado entre parêntesis representa o conector intermediário correspondente.

DIAGRAMA DE ALIMENTAÇÃO DE TENSÃO

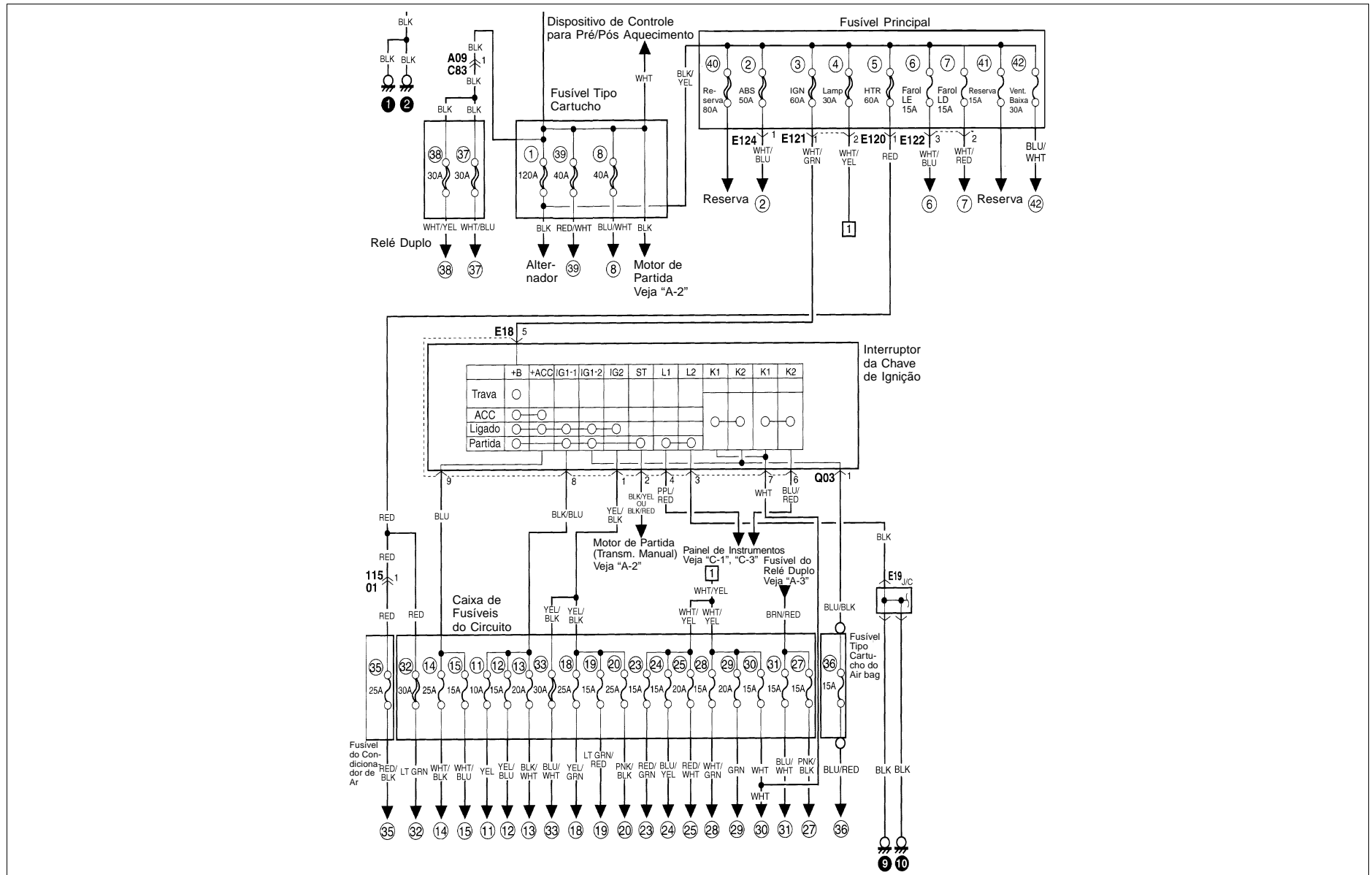

COMPONENTES CONTROLADOS PELO FUSÍVEL

A tabela abaixo descreve os componentes controlados por um fusível.

CAIXA DE FUSÍVEIS COMPARTIMENTO DO MOTOR

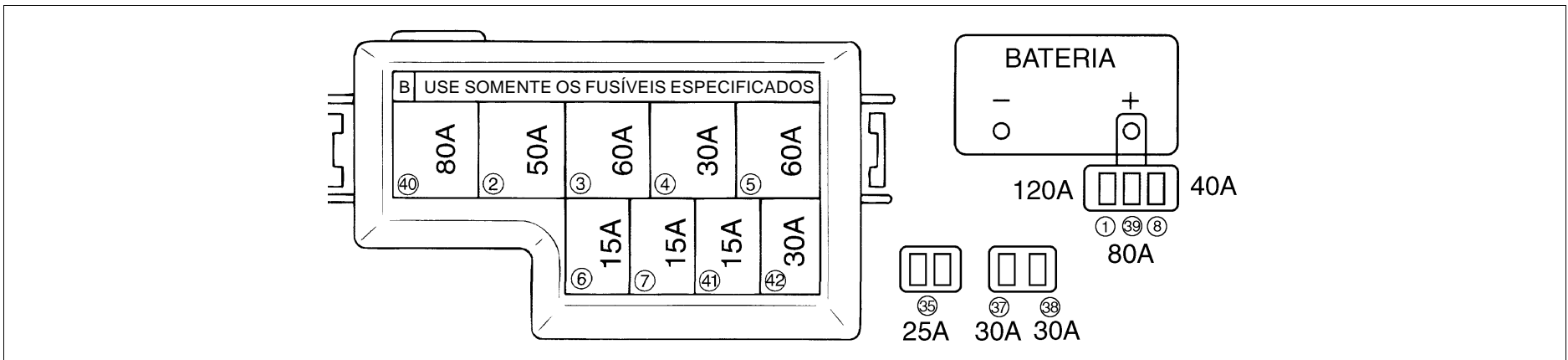

Número	Amperagem	Componentes em cada fusível
①	120A	Bateria
		Alternador
		Circuito Elétrico Completo
②	50A	Conjunto do Módulo de Controle e Unidade do Atuador do ABS
③	60A	Chave de Ignição
④	30A	Caixa de Fusíveis do Circuito
⑤	60A	Fusível do Condicionador de Ar
		Caixa de Fusíveis do Circuito
⑥	15A	Painel de Instrumentos
		Diodo Nº 2
		Farol Esquerdo
⑦	15A	Diodo Nº 2
		Farol Direito

Número	Amperagem	Componentes em cada fusível
⑧	40A	Relé de Controle do Ventilador do Motor
③⑤	25A	Relé do Ventilador do Condensador
		Relé do Compressor
③⑦	30A	Relé de Controle do Ventilador do Condicionador de Ar
③⑦	30A	Fusível do Relé Duplo
③⑧	30A	Fusível do Relé Duplo
③⑨	40A	Aquecimento Auxiliar do Ar Interno
④⑩	80A	Reserva
④①	15A	Reserva
④②	30A	Relé do Ventilador do Motor de Baixa

CAIXA DE FUSÍVEIS COMPARTIMENTO DE PASSAGEIROS

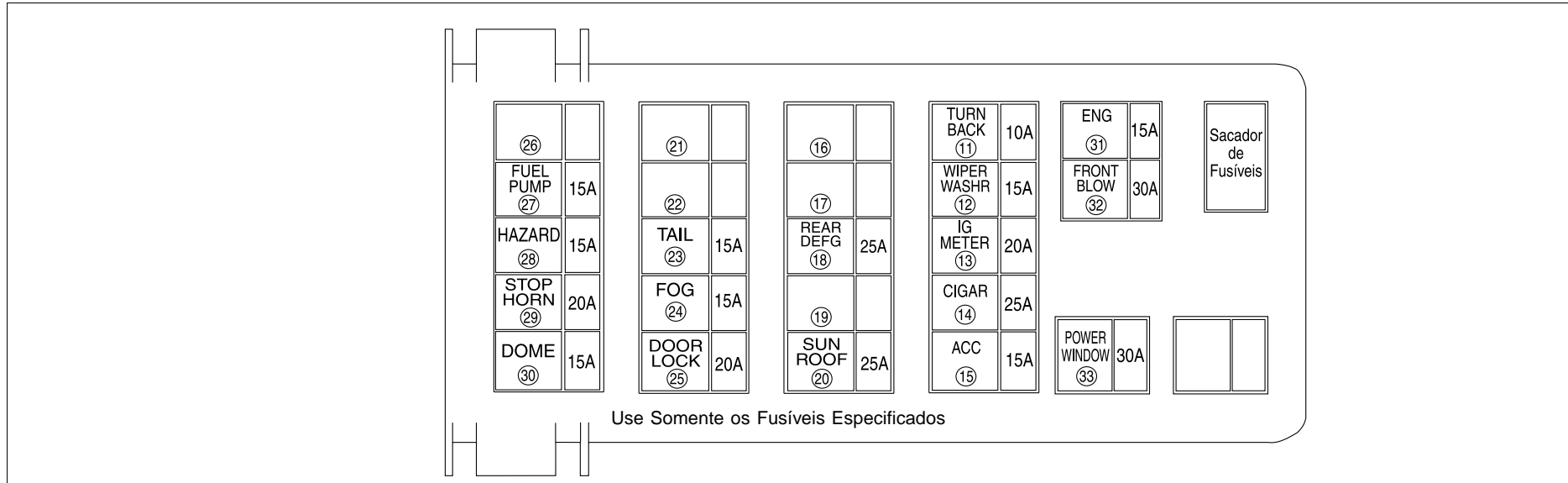

Número	Descrição na tampa	Componente alimentado pelo fusível
(11)	10A Turn Back	Interruptor de Emergência Interruptor da Lanterna de Ré
(12)	15A Wiper.Washer	Interruptor Combinado Motor do Limpador Dianteiro Relé Temporizador do Limpador Traseiro Motor do Limpador Traseiro

Número	Descrição na tampa	Componente alimentado pelo fusível
⑬	20A Ig.Meter	Alternador
		Painel de Instrumentos
		Módulo de Controle do Motor
		Módulo Imobilizador
		Controlador da Trava da Porta e Chave Remota
		Amplificador do Condicionador de Ar
		Atuador de Modo do Condicionador de Ar
		Interruptor de Controle de Modo
		Sensor G
		Conjunto do Módulo de Controle e Unidade do Atuador do ABS
		Módulo de Controle nas Quatro Rodas
		Dispositivo de Controle para Pré/Pós Aquecimento
		Sensor de Velocidade do Veículo
		Air bag
		Medidor do Fluxo de Ar
⑭	25A Cigar	Espelho Retrovisor Elétrico
		Rádio
		Acendedor de Cigarros
⑮	15A ACC	Acessórios
⑯		
⑰		

Número	Descrição na tampa	Componente alimentado pelo fusível
⑱	25A Rear Defg	Interruptor do Desembaçador Traseiro
		Comutador de Aquecimento do Espelho
		Relé de Aquecimento Auxiliar
		Relé do Motor de Partida
		Relé do Compressor do Condicionador de Ar
		Relé de Sinal do Condicionador de Ar
		Relé do Ventilador Interno
		Relé de Controle do Relé do Radiador
⑲		
⑳	25A Sun Roof	Relé do Teto Solar
㉓	15A Tail	Relé dos Faróis N° 2
		Relé das Lanternas
㉔		
㉕	20A Door Lock	Controlador da Trava da Porta e Chave Remota
㉖		
㉗	15A Fuel Pump	Bomba de Combustível
㉘	15A Hazard	Interruptor de Emergência
		Relé de Sinal do Travamento das Portas
㉙	20A Stop.Horn	Interruptor da Luz de Freio
		Relé da Buzina

Número	Descrição na tampa	Componente alimentado pelo fusível
30	15A Dome	Velocímetro
		Conector DLC
		Imobilizador
		Painel de Instrumentos
		Interruptor de Ignição
		Luz Interna
		Luz de Leitura
		Rádio
31	15A Eng	Válvula de Solenóide da Bomba de Injeção de Combustível
		Válvula de Solenóide para Regulador de Pressão de Sobrealimentação
		Válvula de Solenóide do Regulador
		EGR
		Relé Duplo
		ECM
32	30A Front Blow	Ventilador Interno
33	30A Power Windows	Interruptor Principal do Vidro Elétrico
		Interruptor Secundário do Vidro Elétrico
		Interruptor Secundário do Vidro Elétrico (Traseiro)
36	15A Air bag Cassete Fuse	Módulo de Controle do Air bag

A-1 SISTEMA DE CARGA

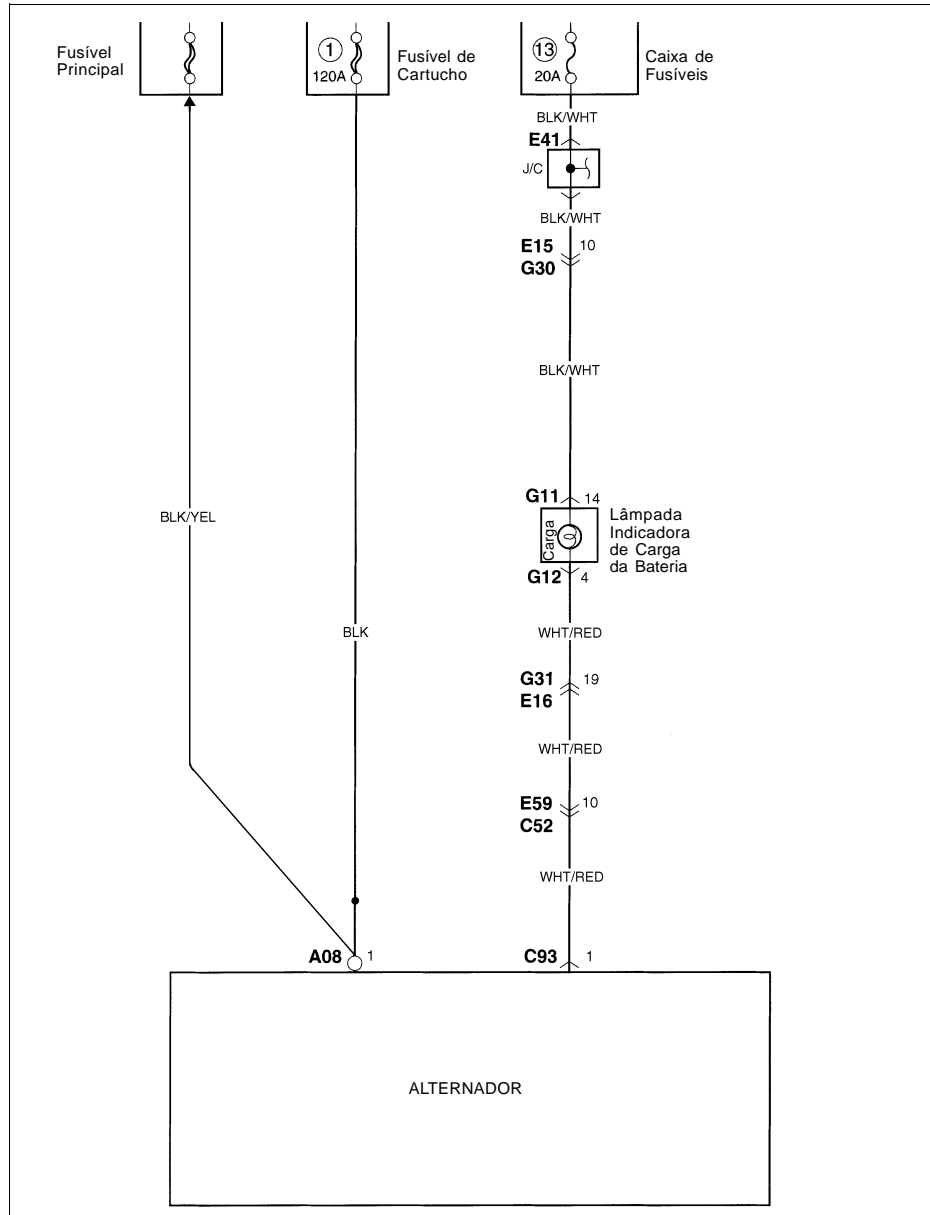

A-2 SISTEMA DE PARTIDA

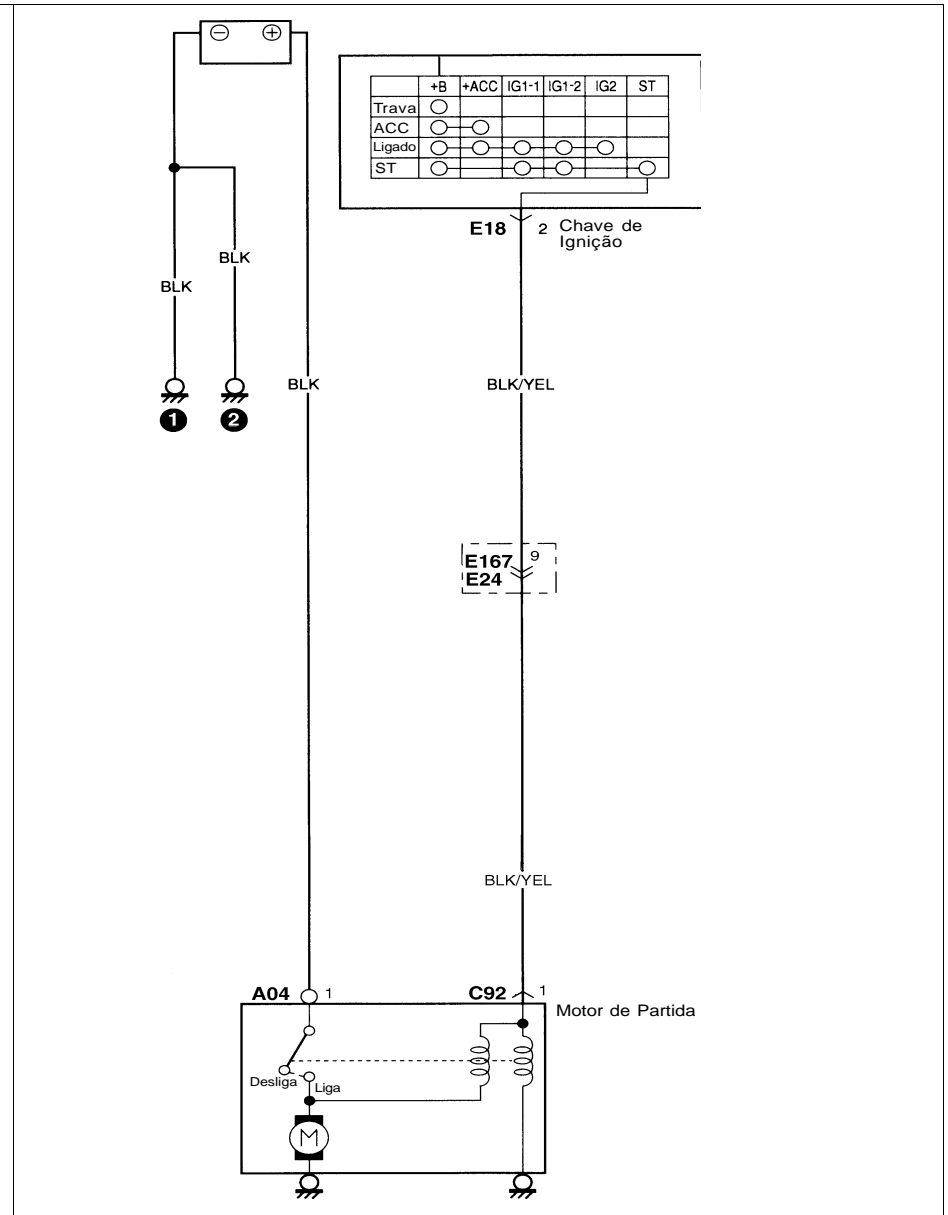

A-3 IGNIÇÃO, MOTOR, SISTEMA DE CONTROLE DE EMISSÕES

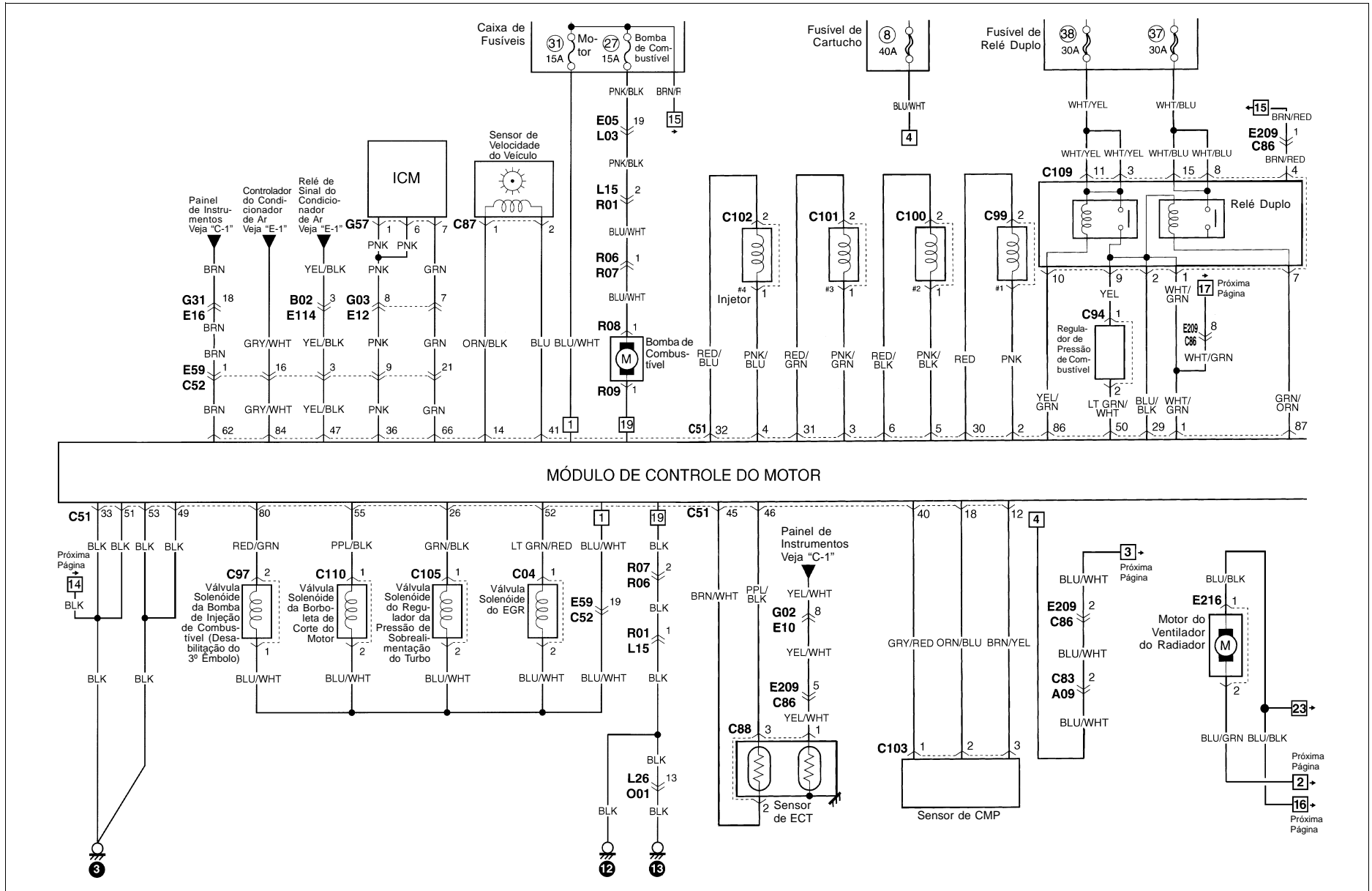

A-3 IGNIÇÃO, MOTOR, SISTEMA DE CONTROLE DE EMISSÕES (CONTINUAÇÃO)

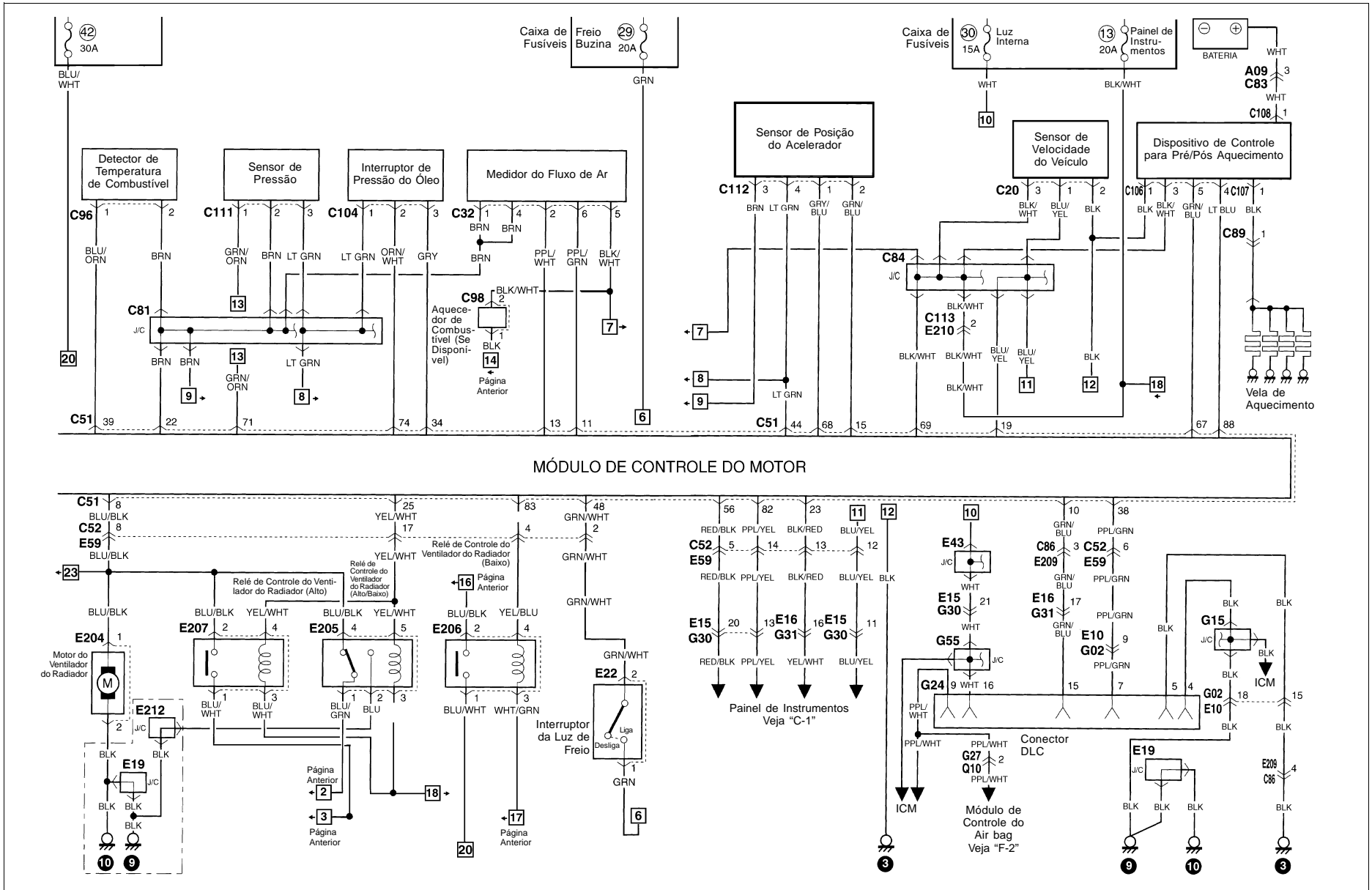

A-4 SISTEMA DE CONTROLE DO IMOBILIZADOR

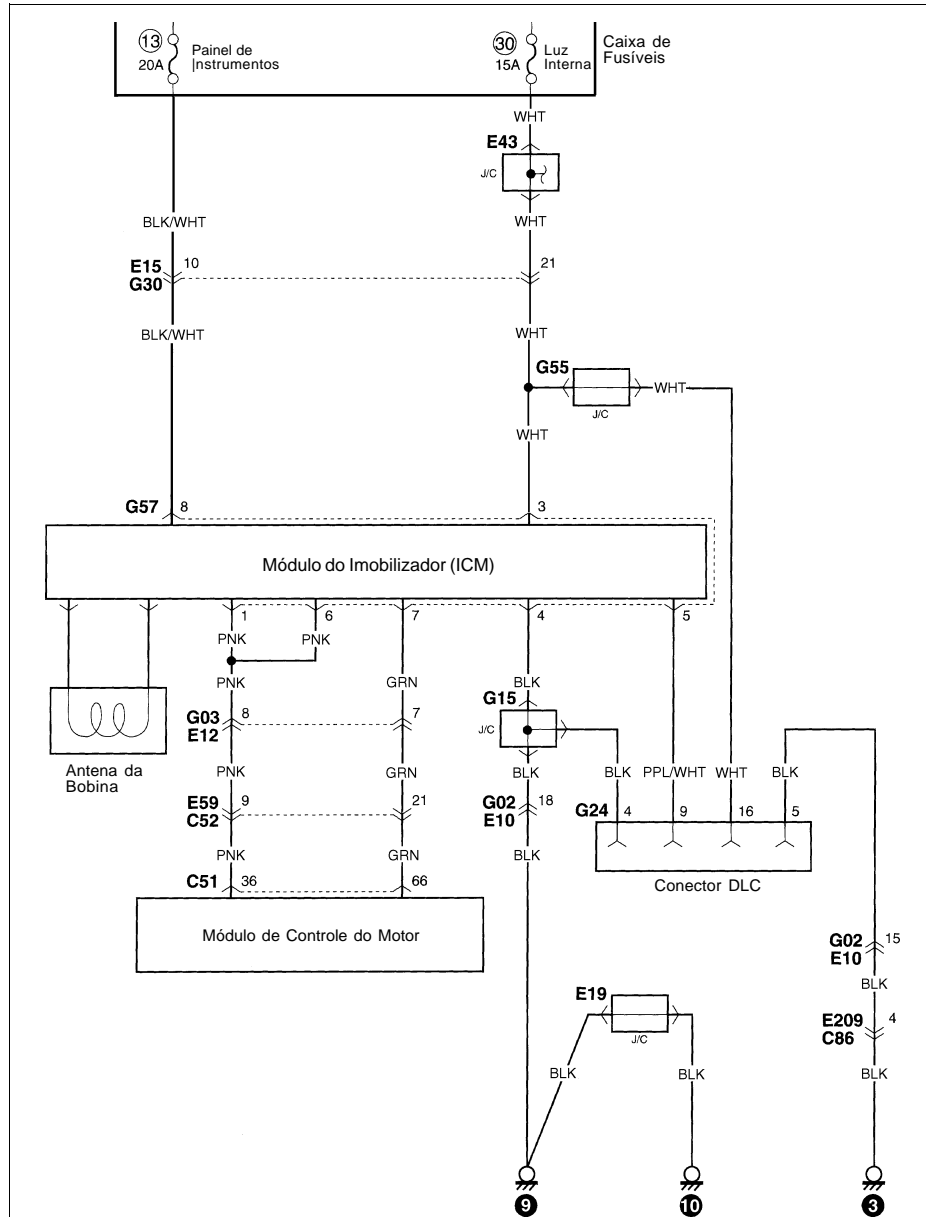

B-1 LIMPADOR E LAVADOR DO PÁRA-BRISA

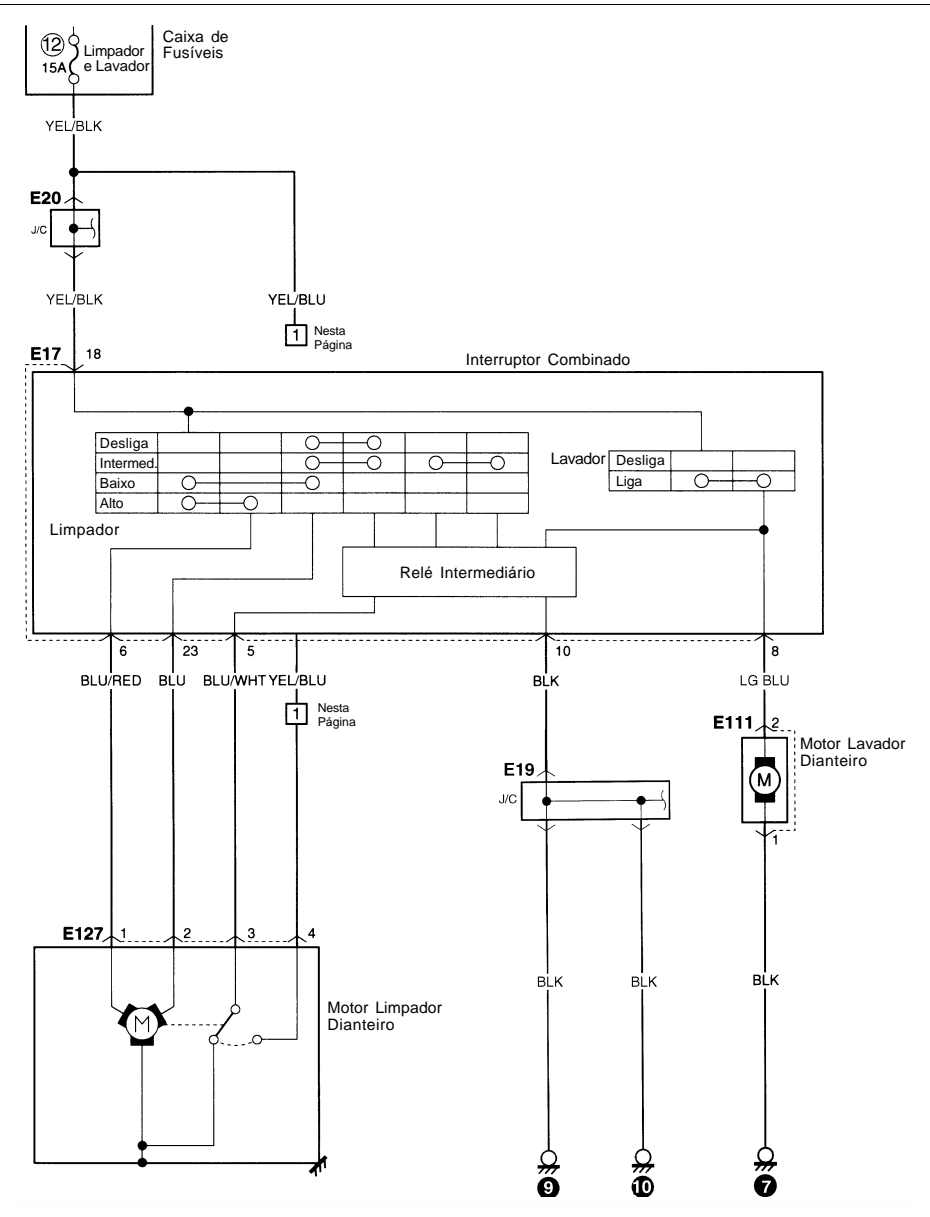

B-2 LIMPADOR E LAVADOR DO VIDRO TRASEIRO

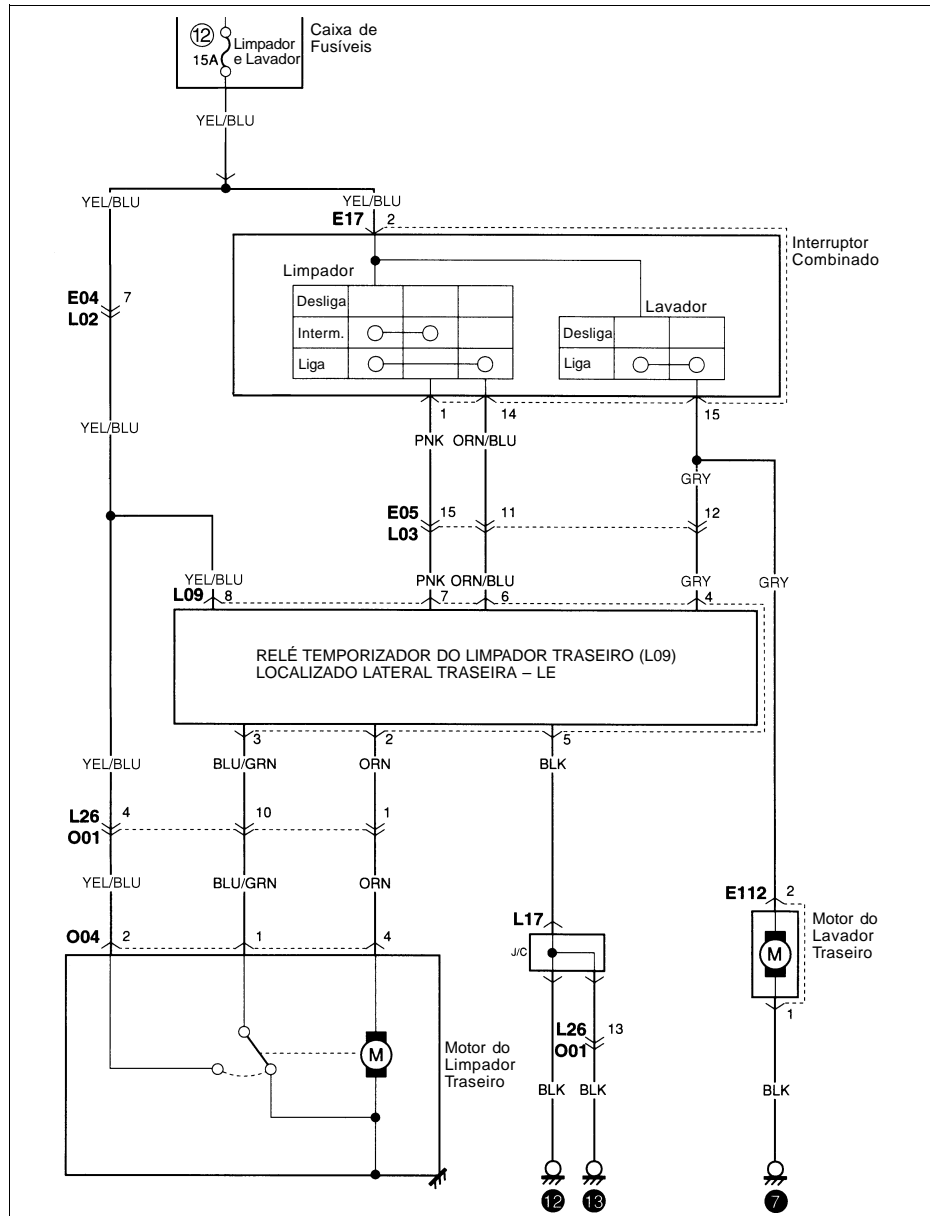

B-3 DESEMBAÇADOR DO VIDRO TRASEIRO

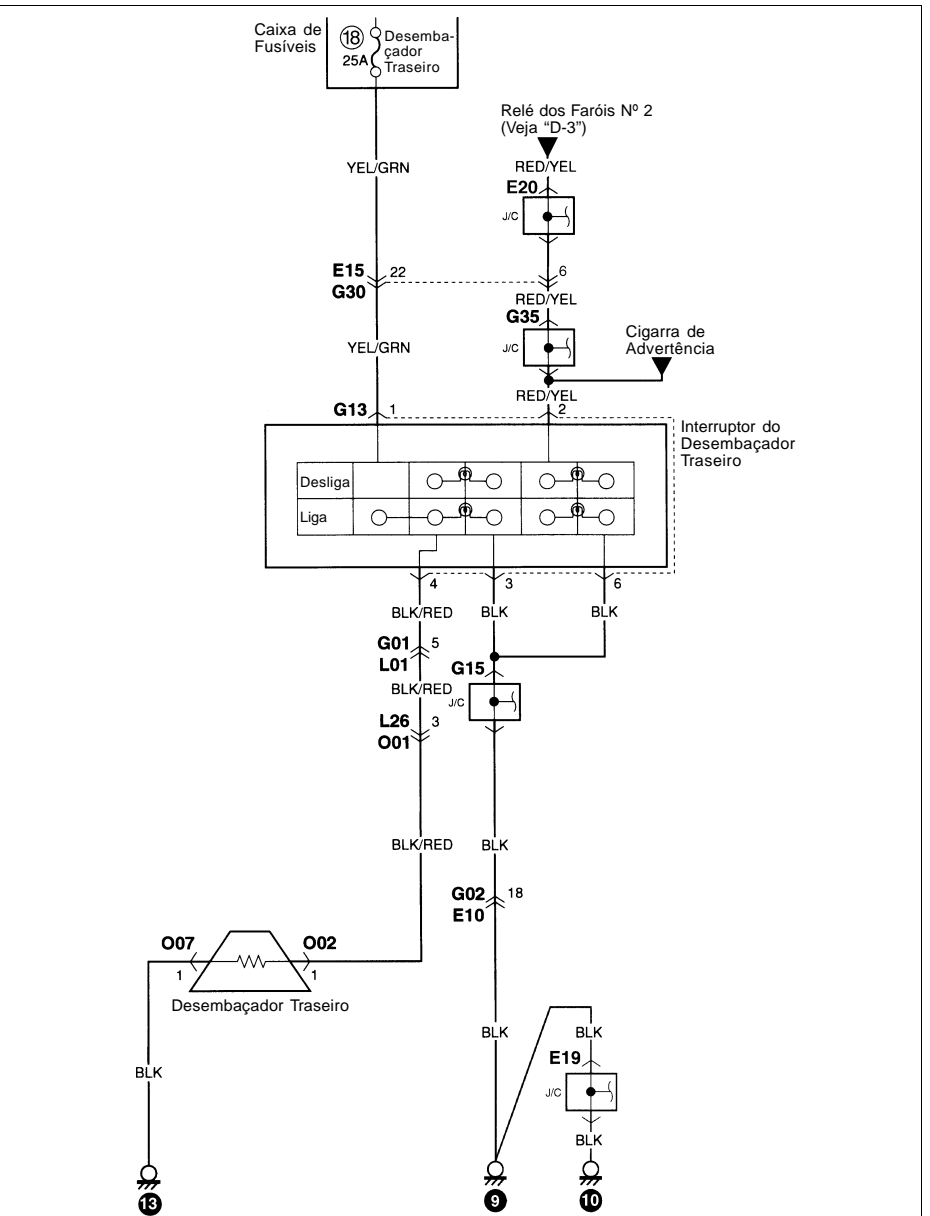

B-5 VIDRO ELÉTRICO

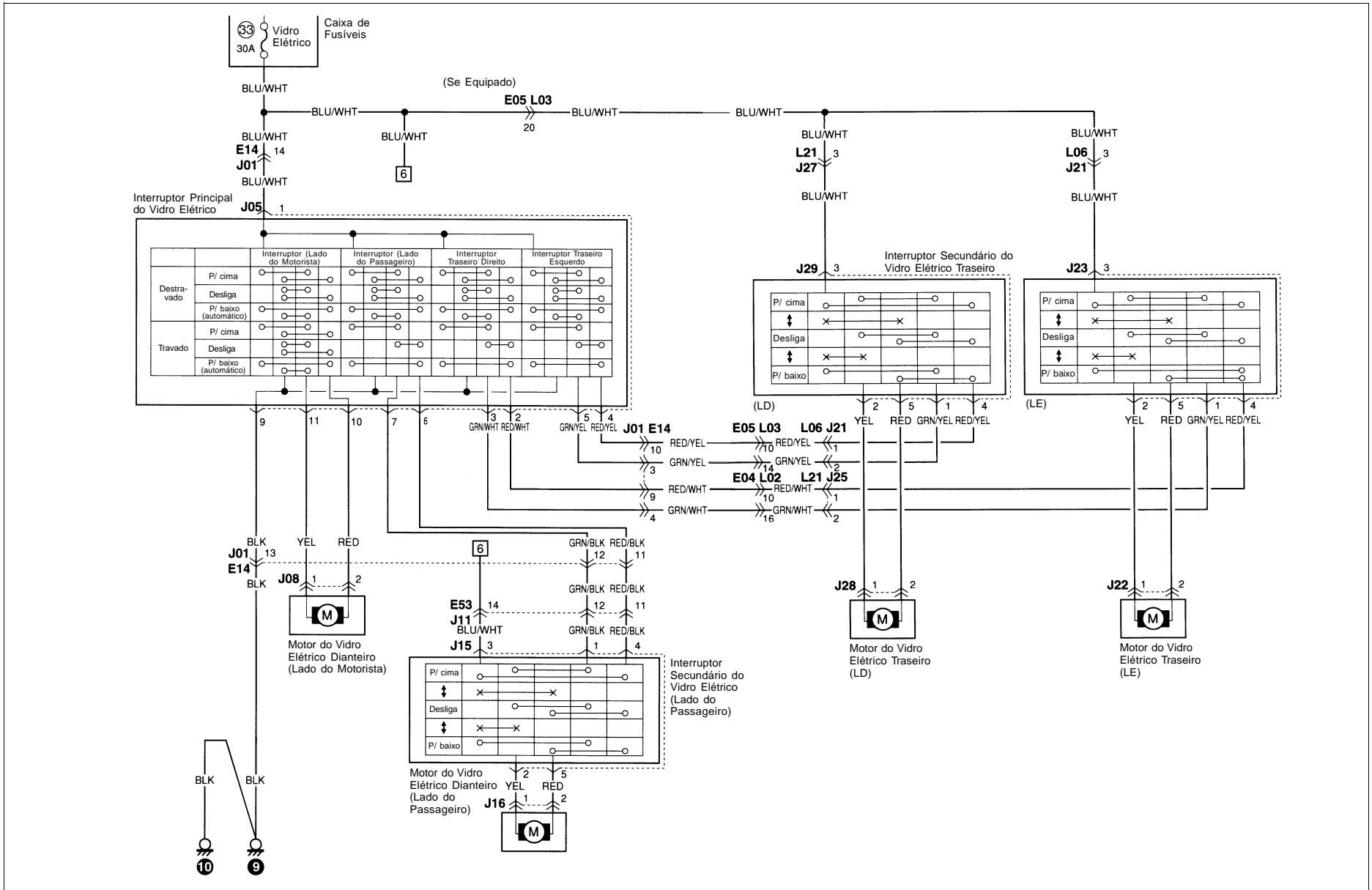

B-6 ESPELHO COM CONTROLE REMOTO

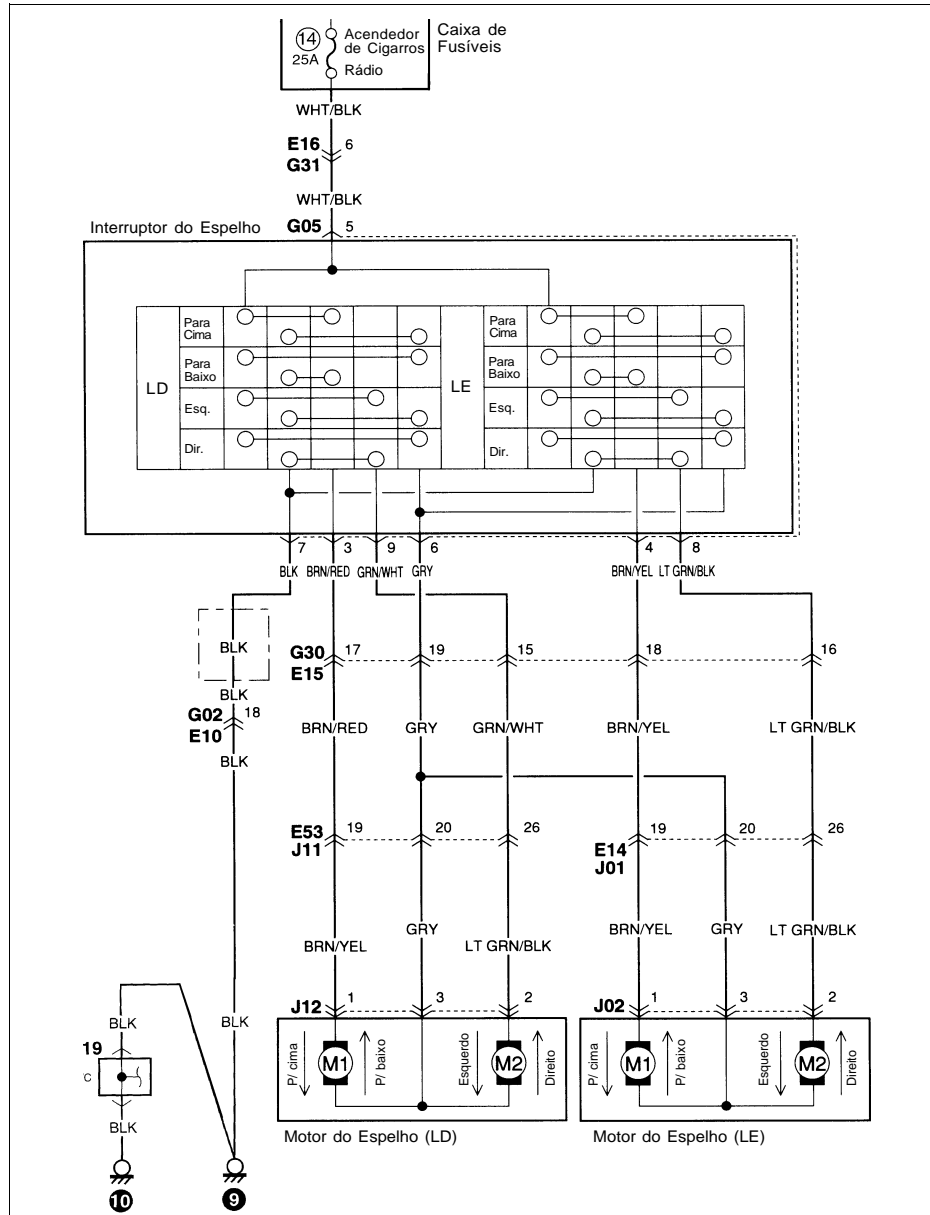

B-7 BUZINA

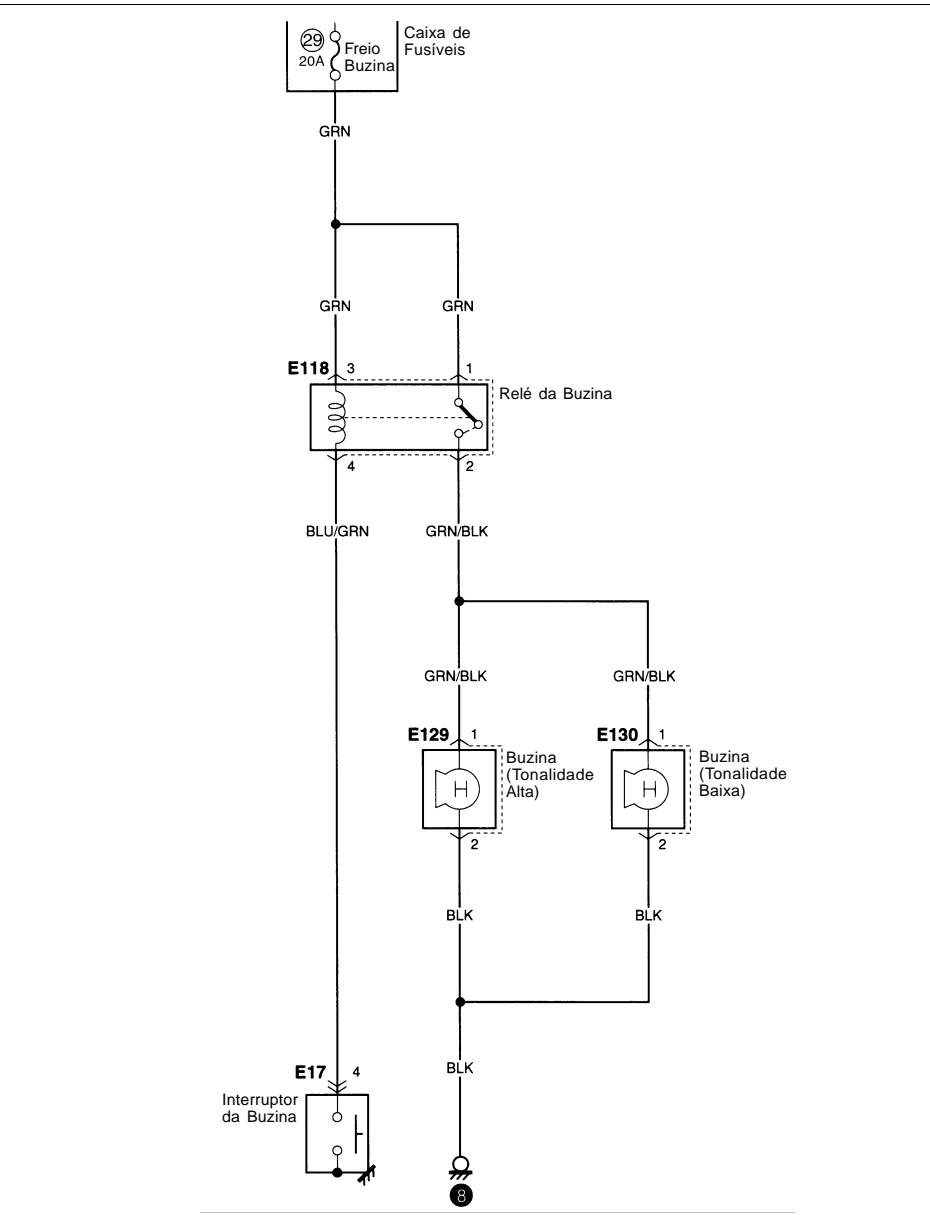

B-10 RÁDIO

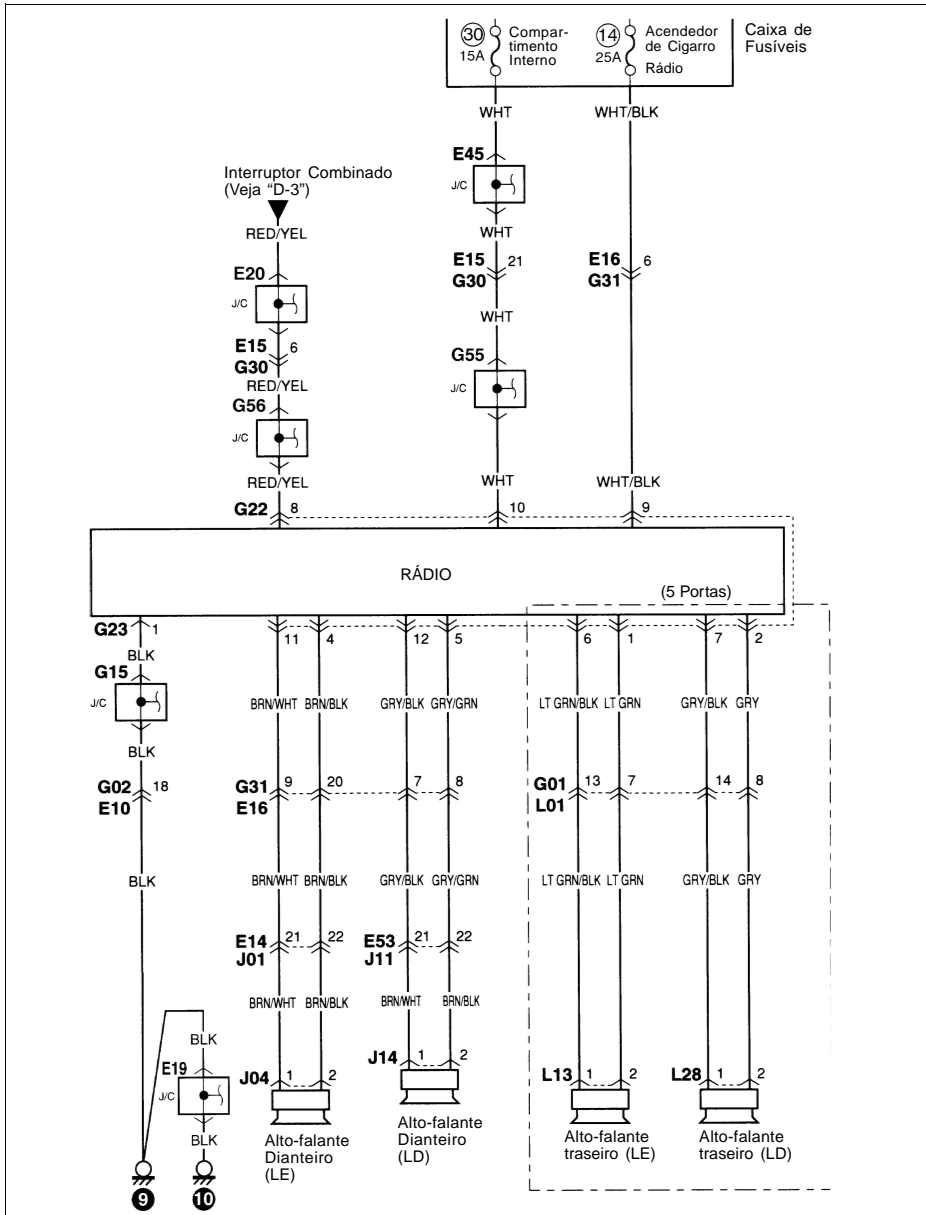

B-11 ACENDEDOR DE CIGARROS

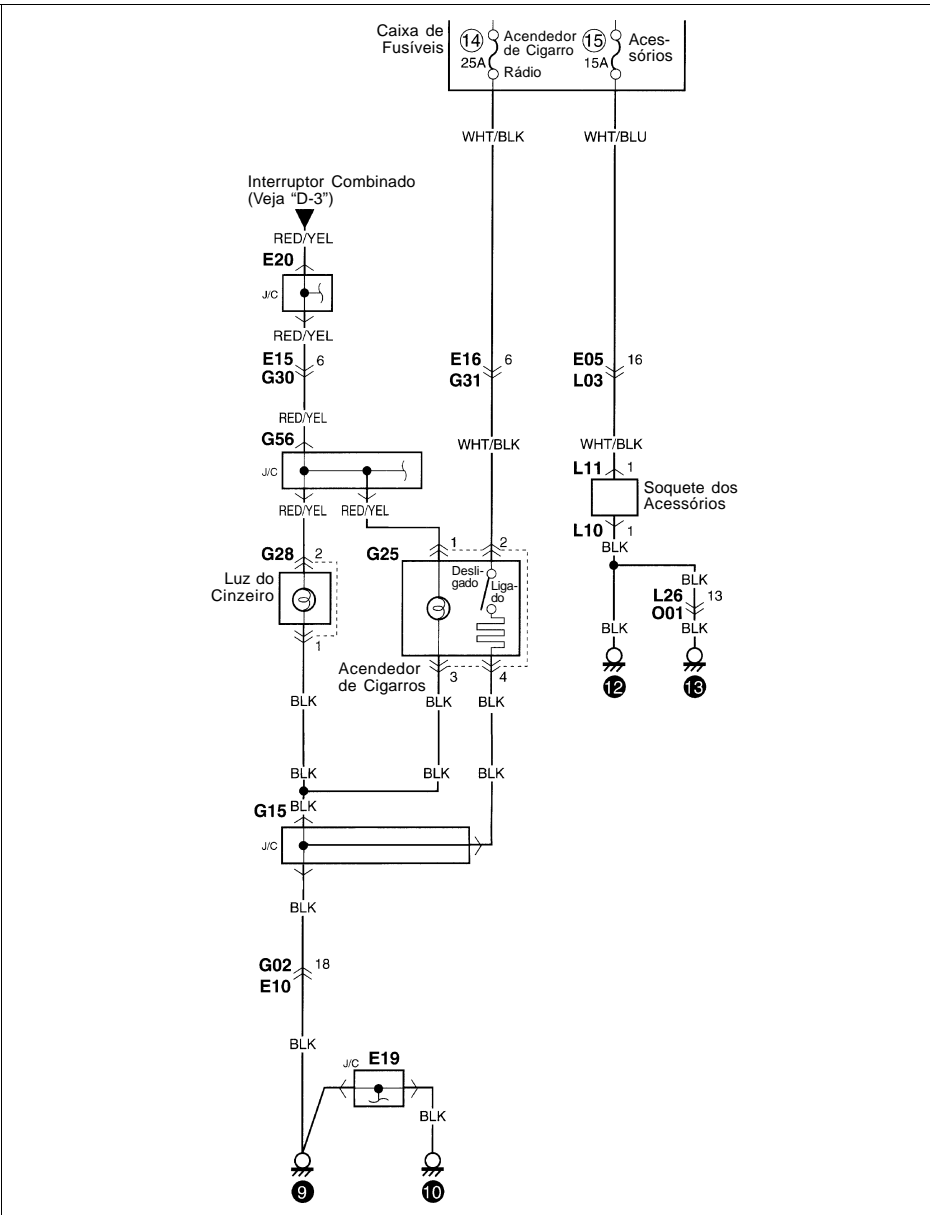

B-12 TETO SOLAR

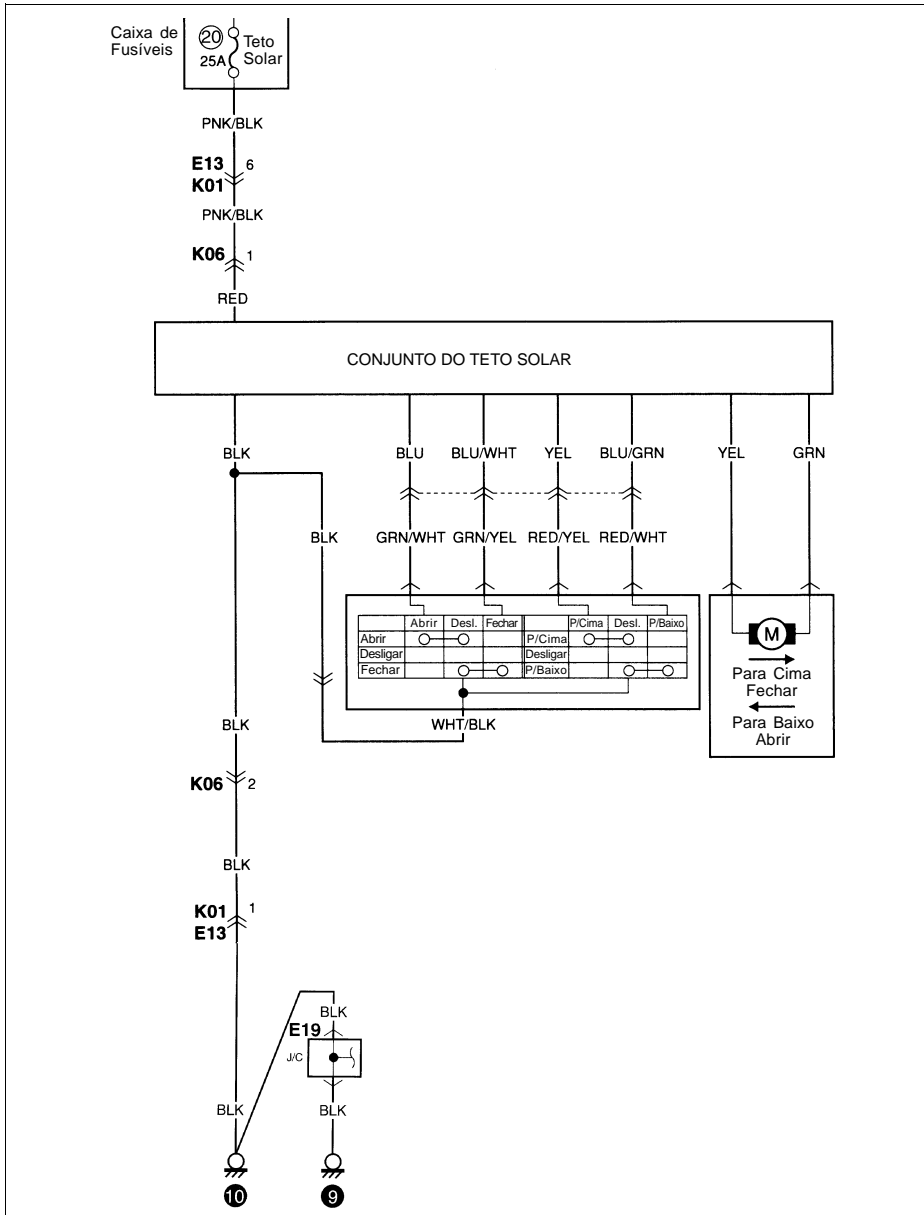

B-13 SISTEMA DE CONTROLE 4WD

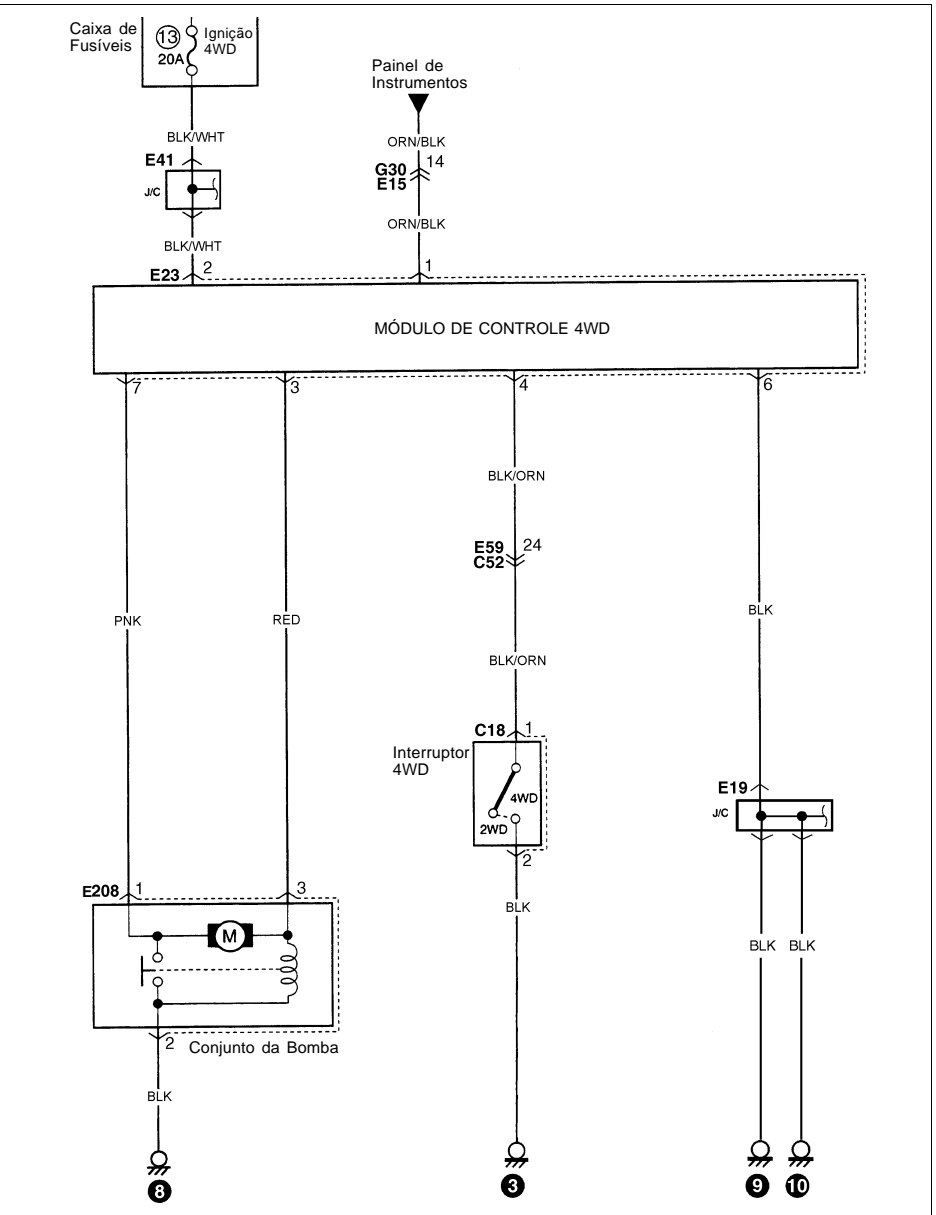

C-1 PAINEL DE INSTRUMENTOS

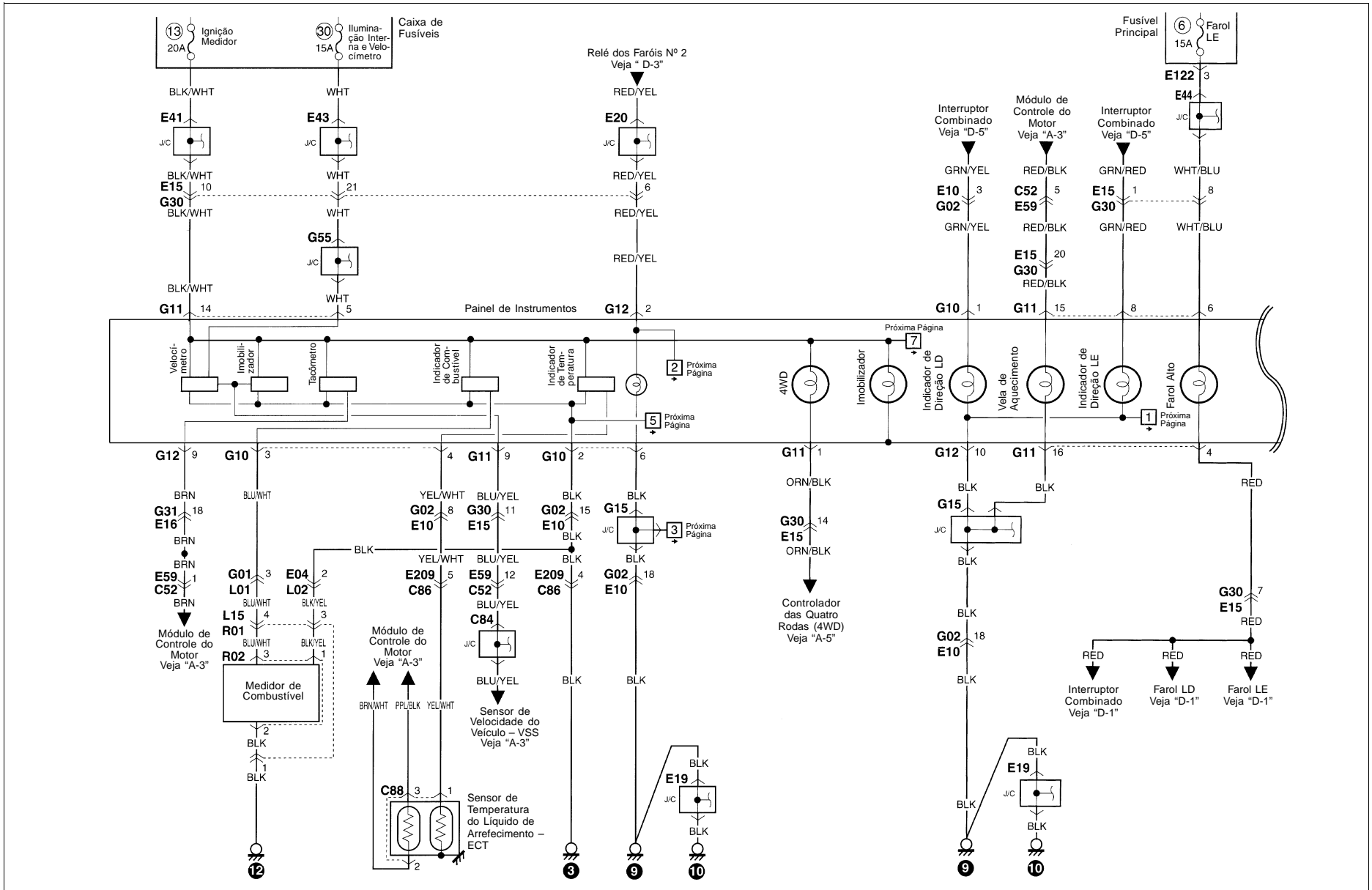

C-1 PAINEL DE INSTRUMENTOS (CONTINUAÇÃO)

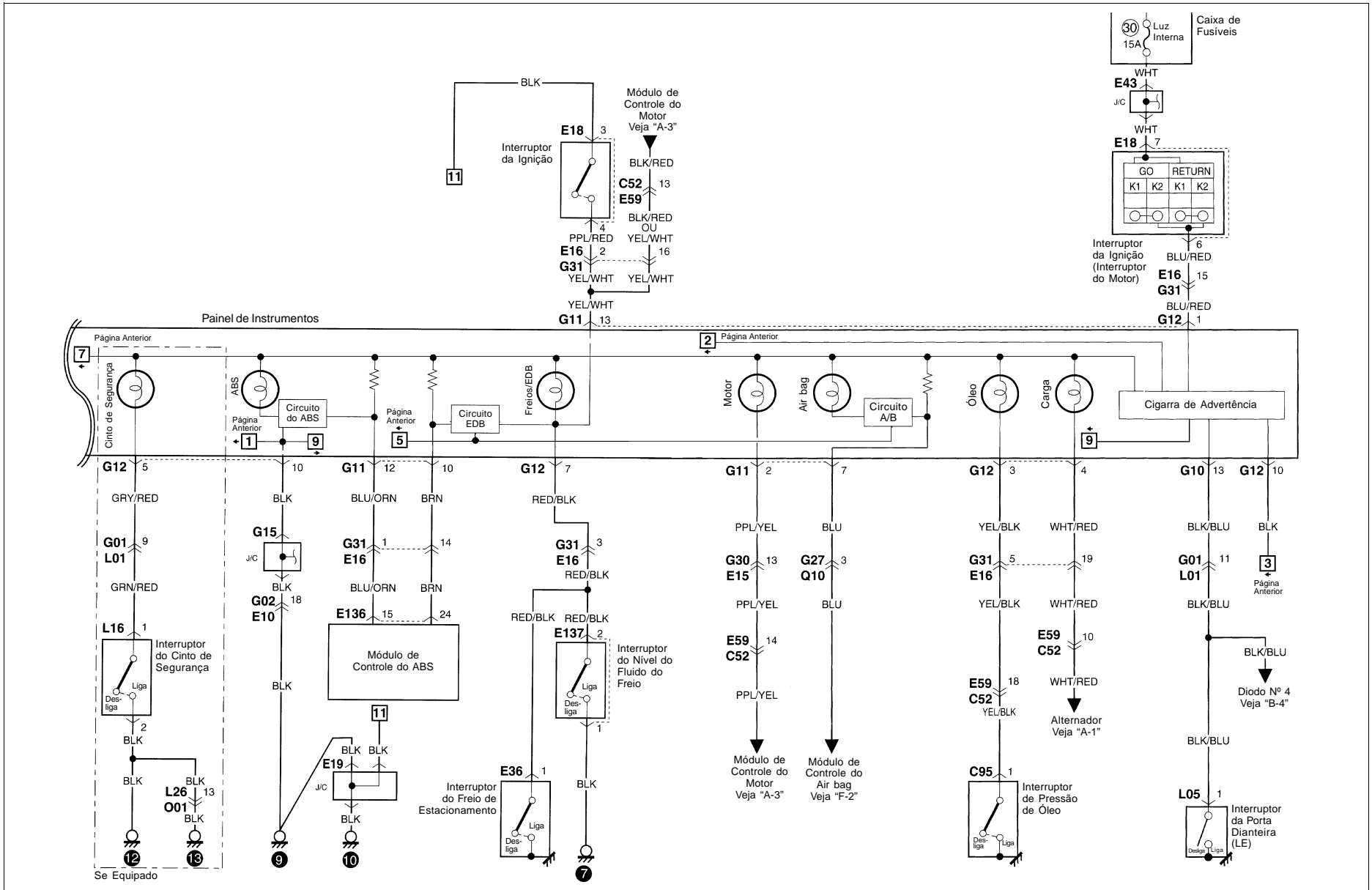

D-1 SISTEMA DE FARÓIS

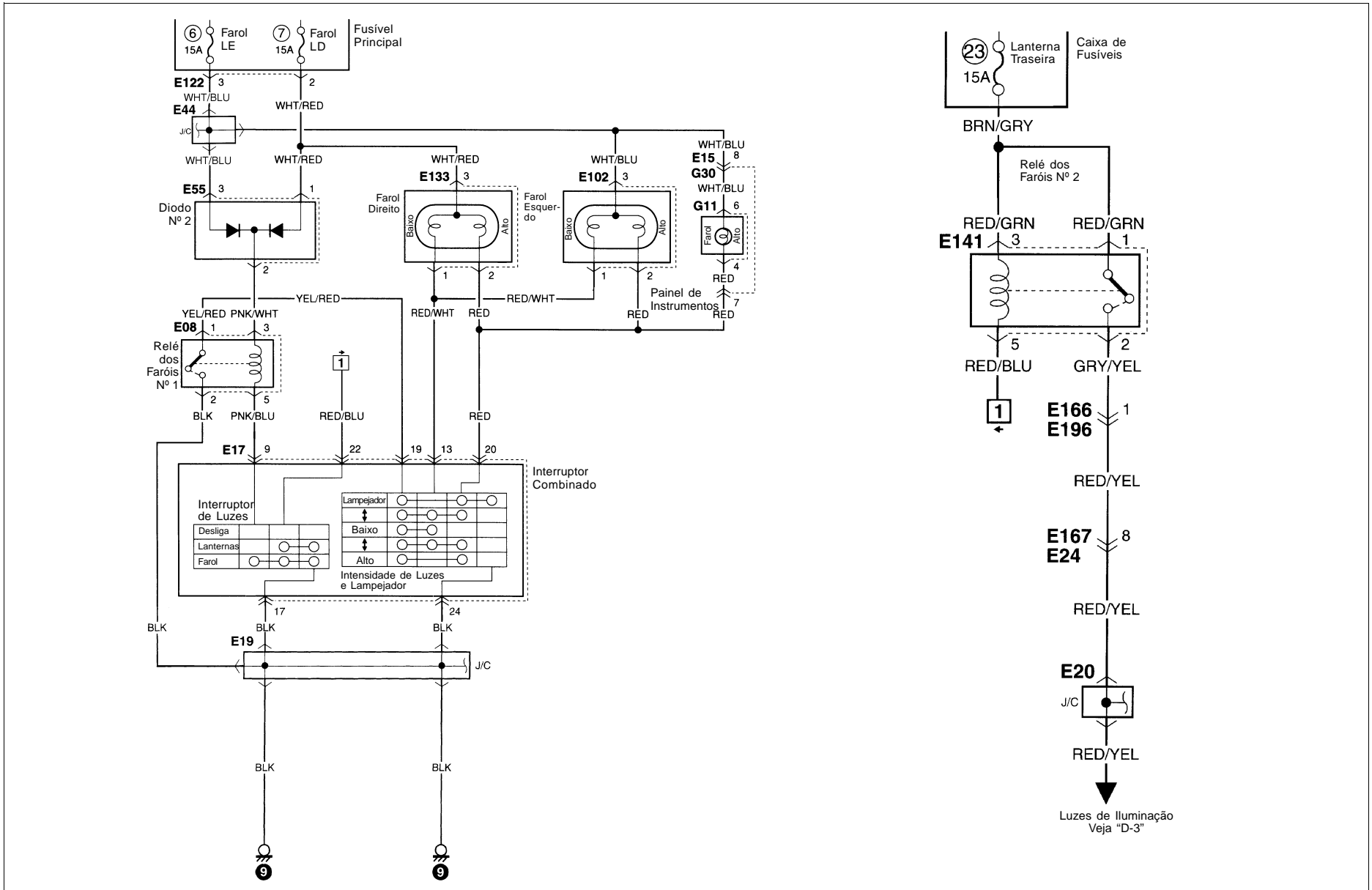

D-2 LUZES POSICIONADORAS, TRASEIRA E PLACA DA LICENÇA

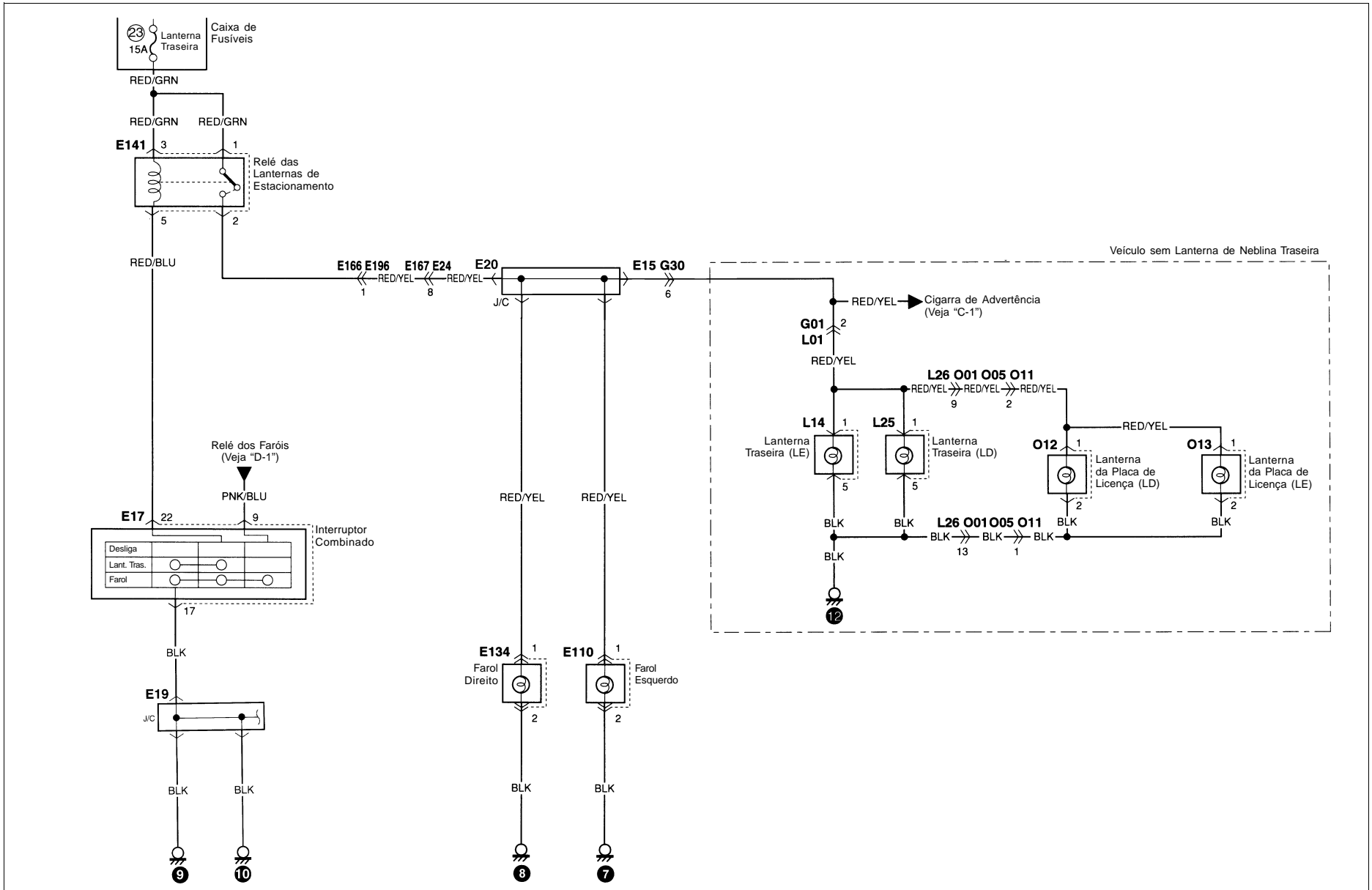

D-3 LUZES

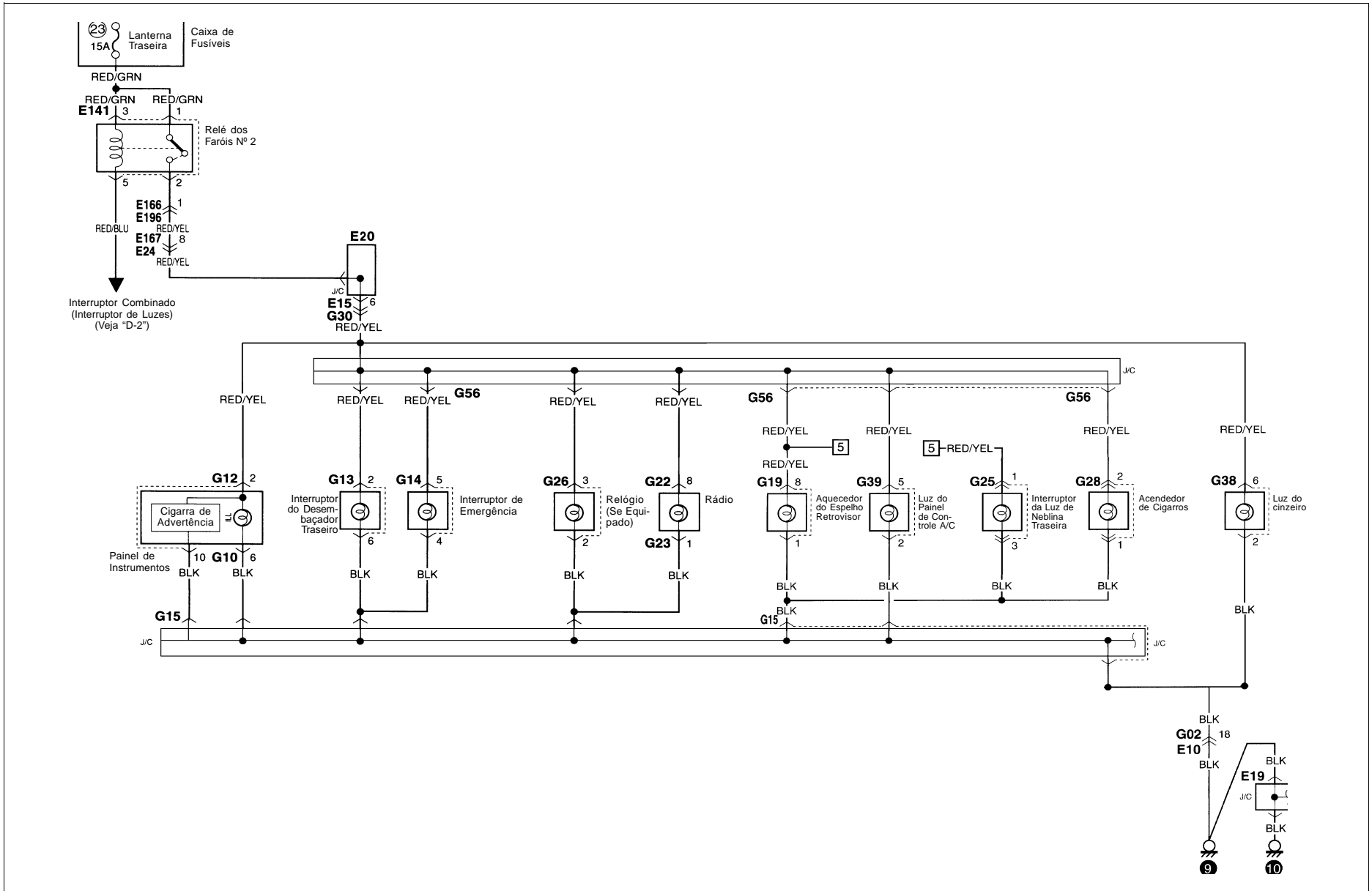

D-4 LUZES INTERNAS

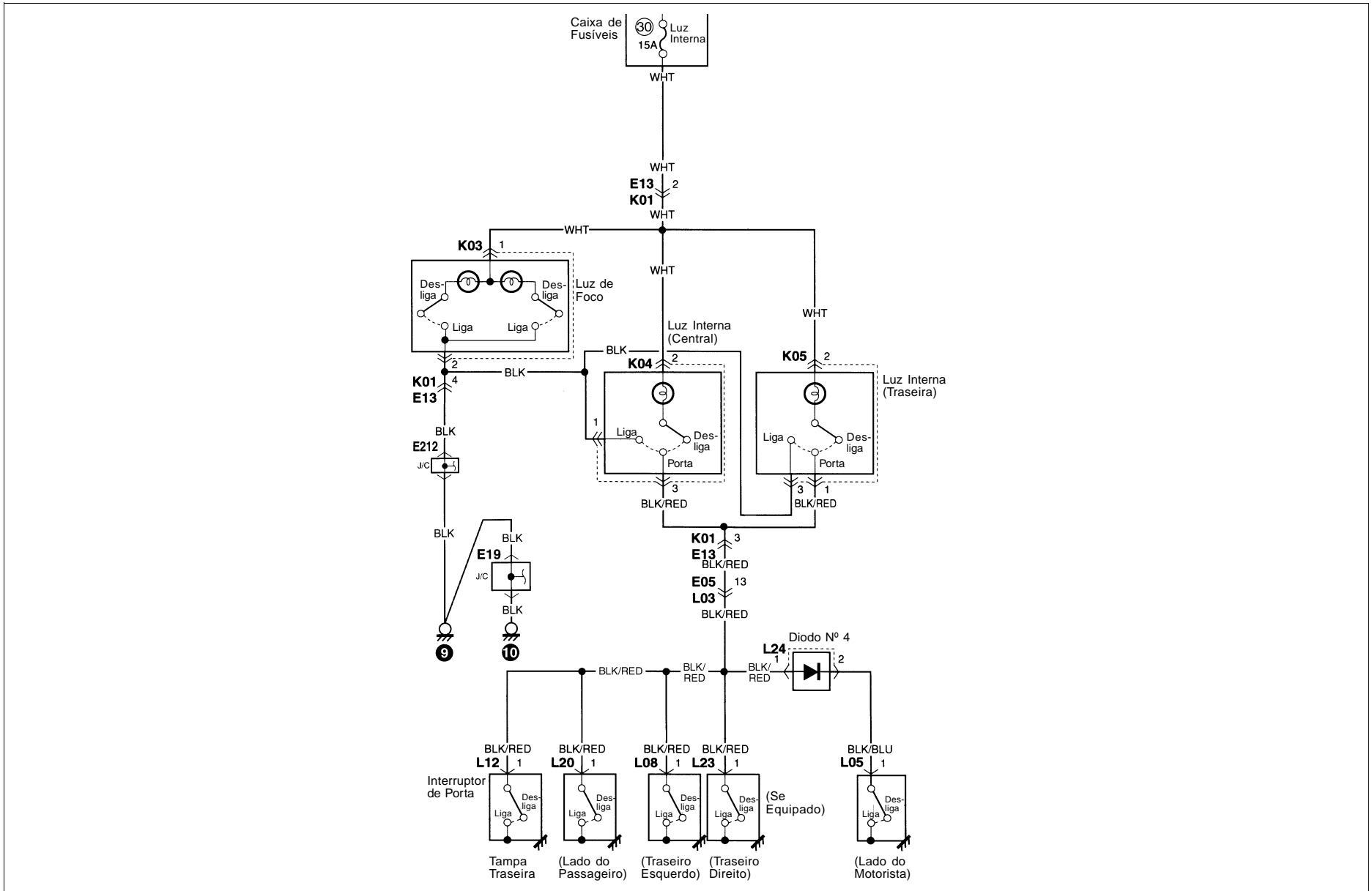

D-5 INDICADOR DE DIREÇÃO E LUZ DE ADVERTÊNCIA DE EMERGÊNCIA

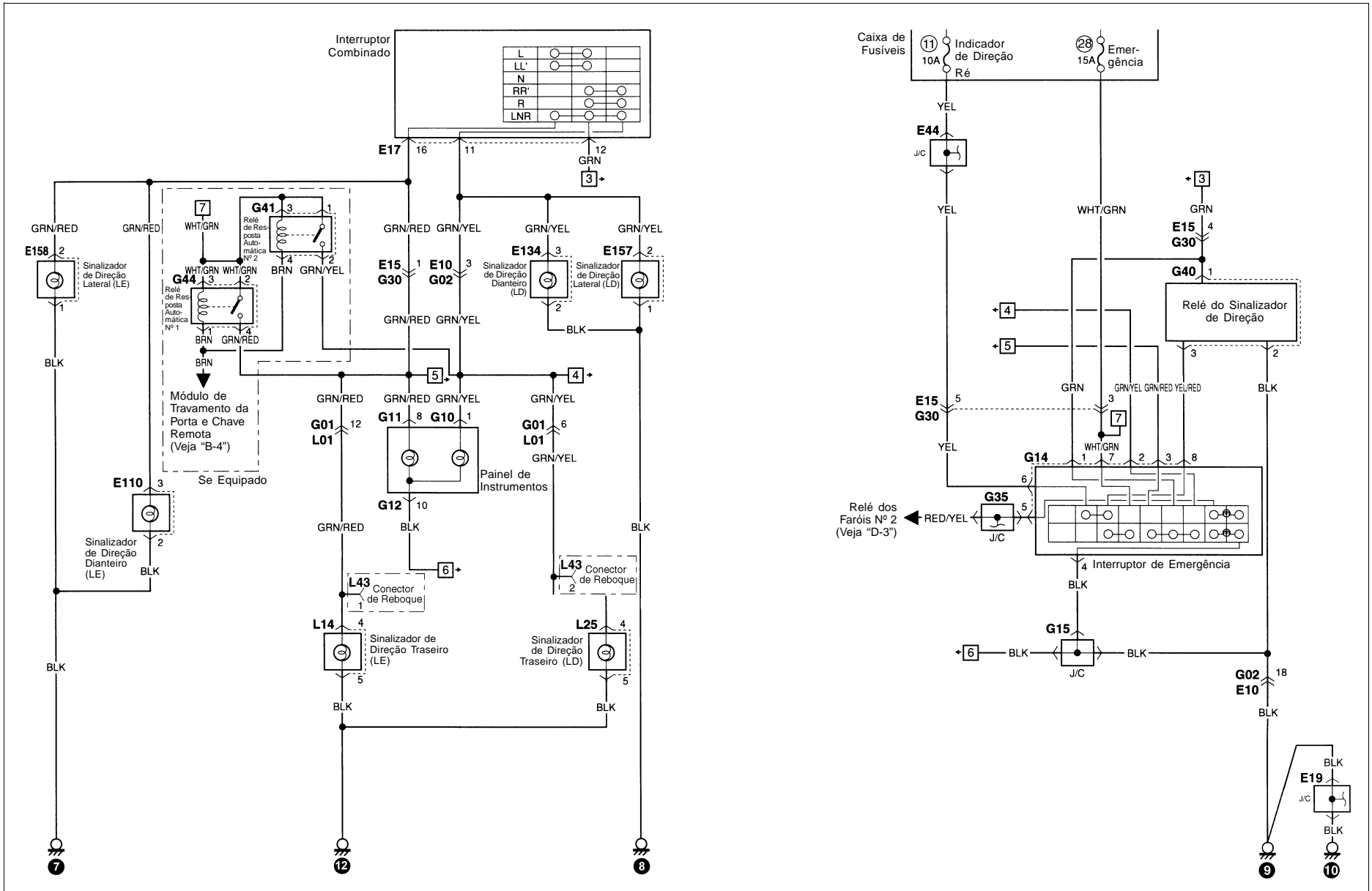

D-6 LANTERNA DE FREIO

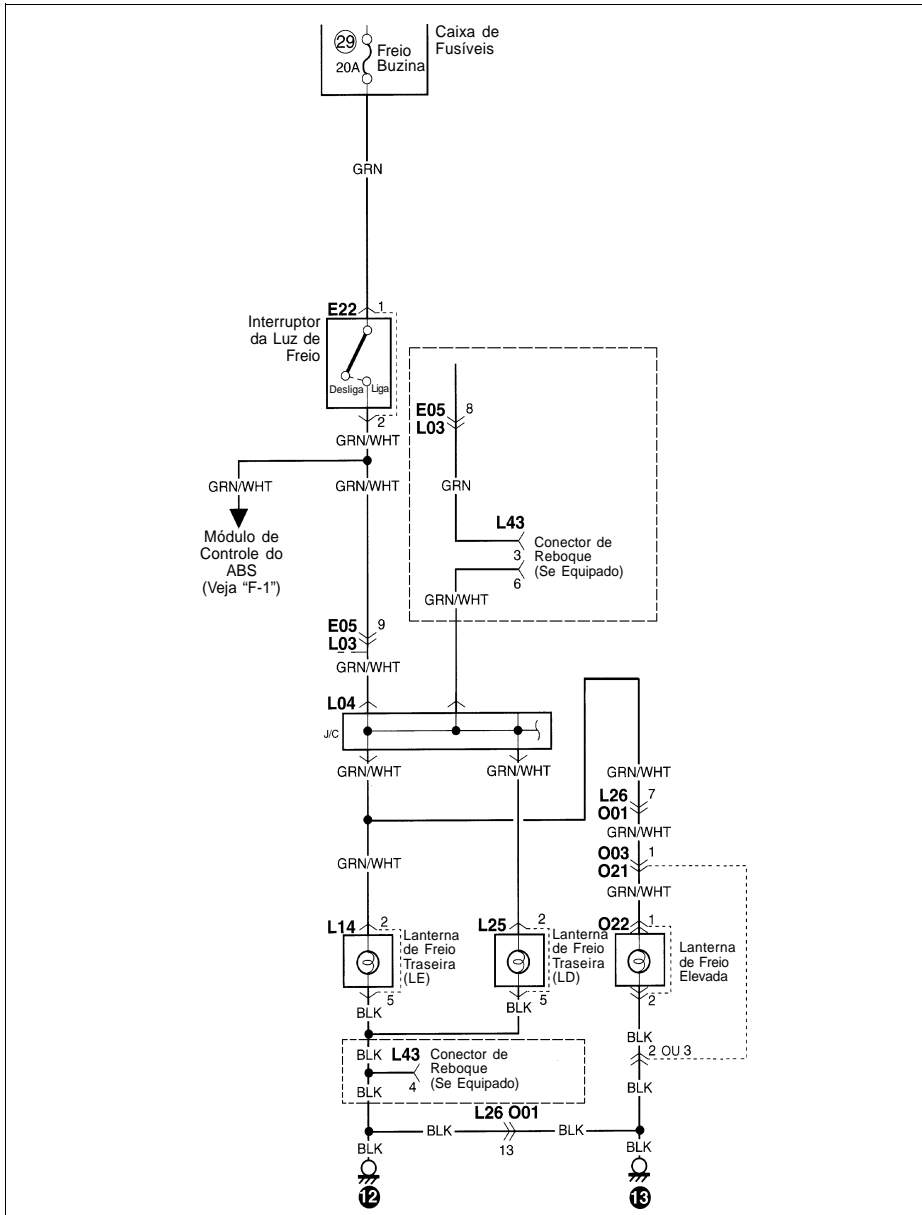

D-7 LANTERNA DE RÉ

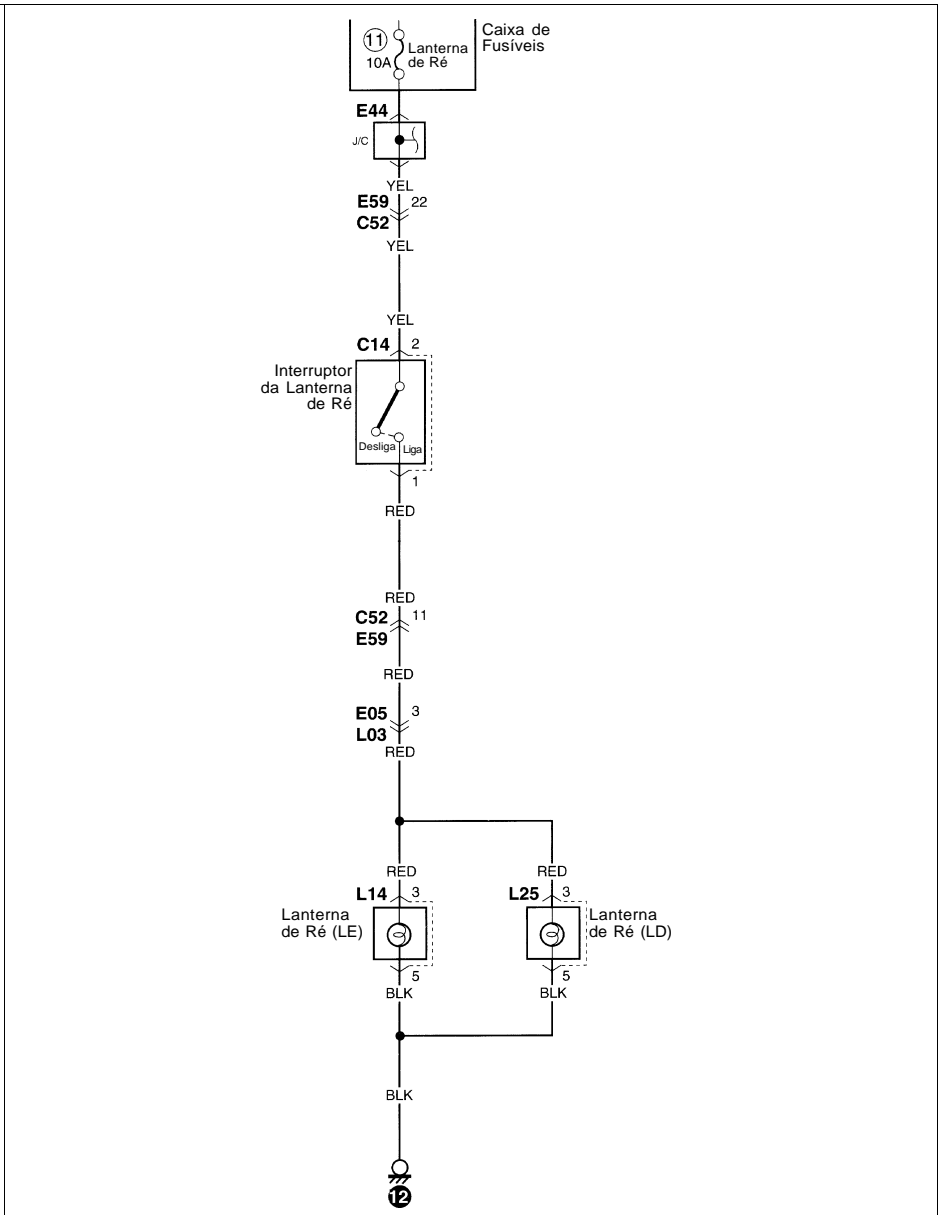

E-1 AQUECEDOR E CONDICIONADOR DE AR

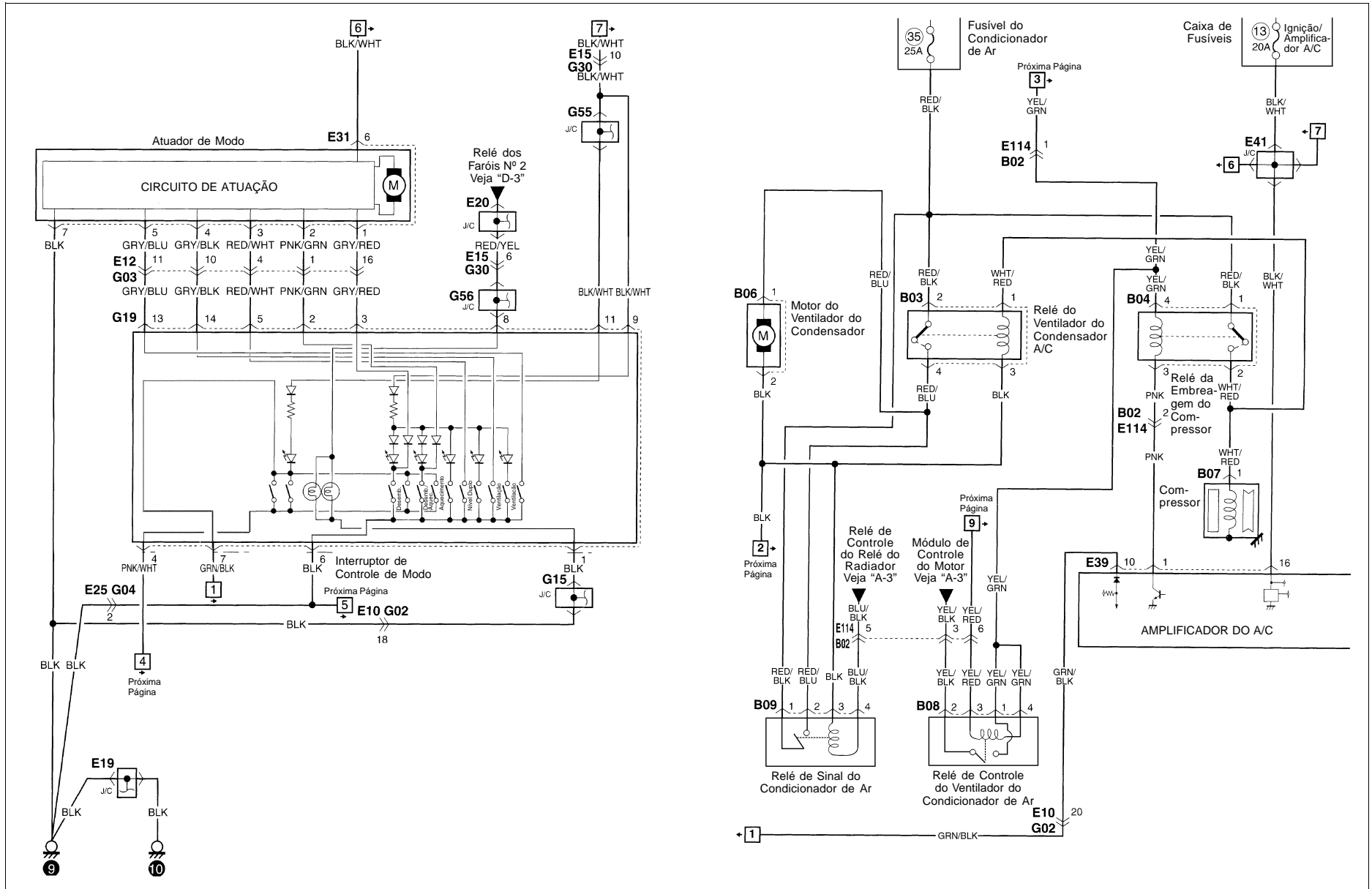

E-1 AQUECEDOR E CONDICIONADOR DE AR (CONTINUAÇÃO)

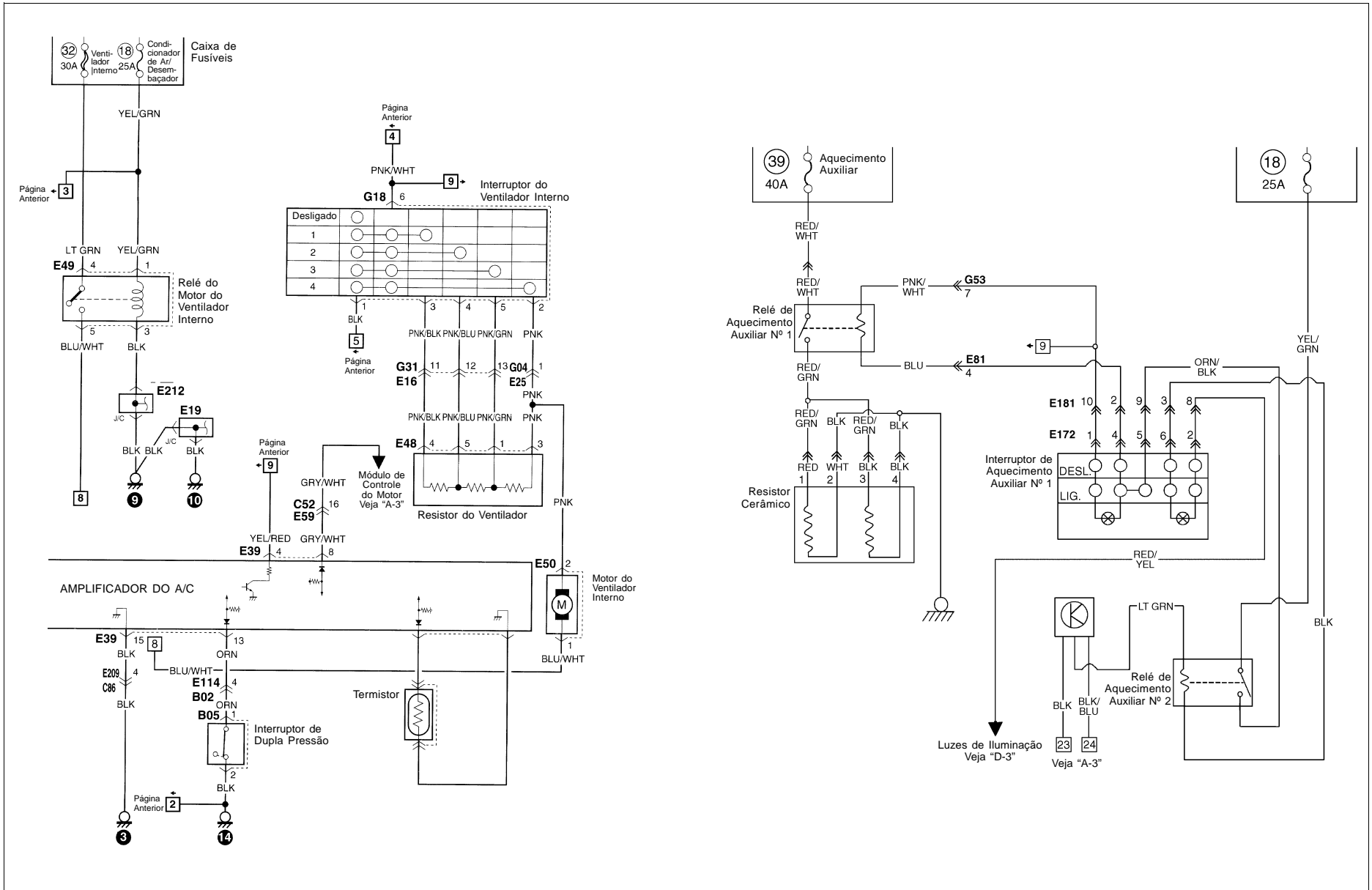

F-2 SISTEMA DE CONTROLE DO AIR BAG

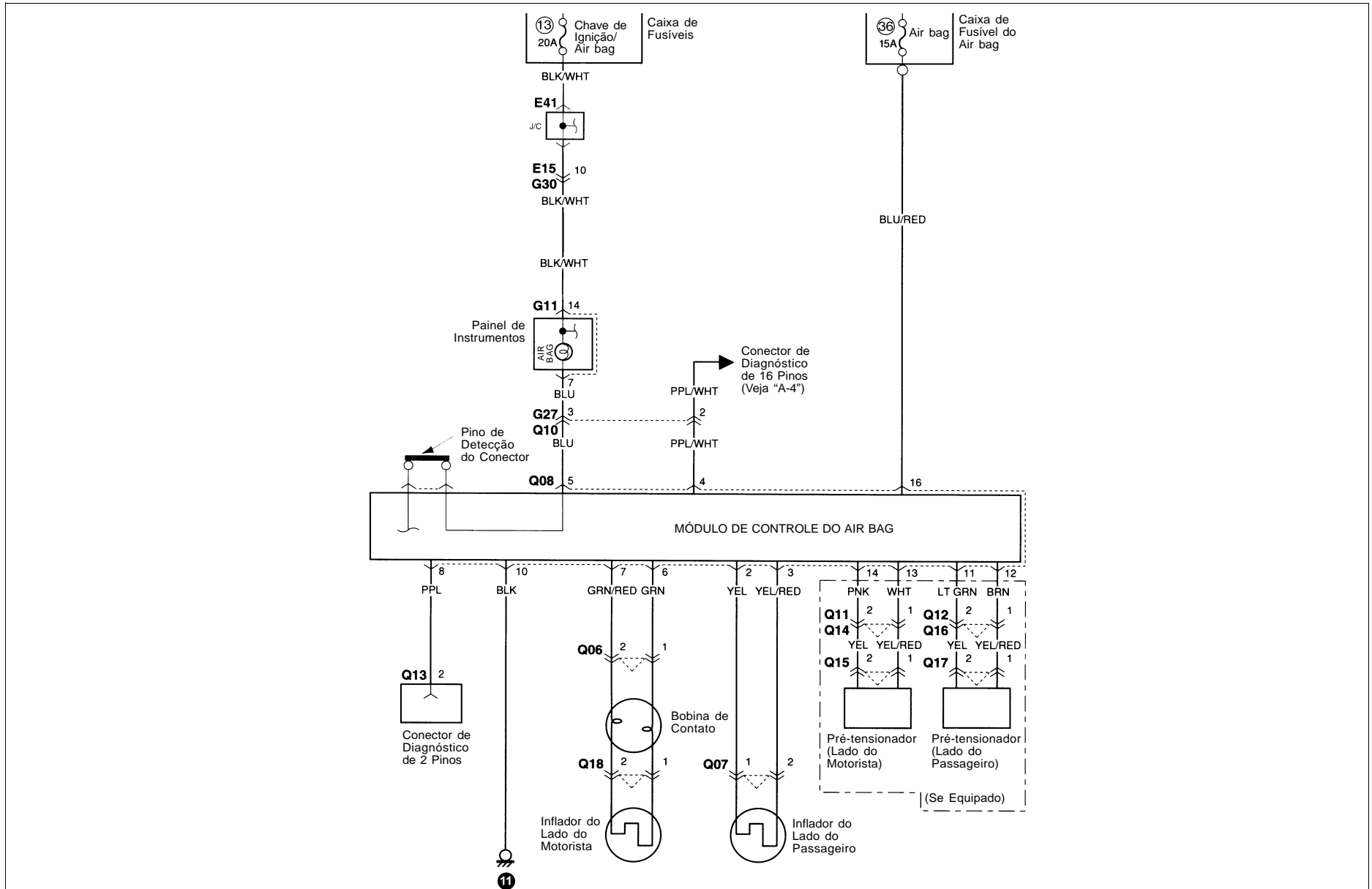























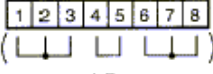











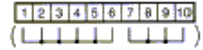
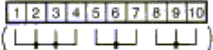

LISTA DE CONECTORES

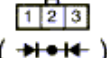
										A B C		
A	A01 	A04 	A08 	A09 (Para C83) 								
B	B01 (Para E115) 	B02 (Para E114) 	B03 	B04 	B05 	B06 	B07 	B08 	B09 			
C	C04 	C14 	C15 	C16 	C18 	C19 	C20 	C21 	C22 	C32 		
C51 						C52 (Para E59) 		C81 		C83 (Para A09) 		
C84 			C85 (Para E215) 			C86 (Para E209) 		C87 	C88 	C89 	C92 	C93
C94 	C95 	C96 	C97 	C98 	C99 	C100 	C101 	C102 	C103 			
C104 	C105 	C106 	C107 	C108 	C109 		C110 	C111 	C112 			

Nota: O número do conector indicado entre parêntesis representa o conector intermediário correspondente.

C E

<p>C</p>	<p>C113 (Para E210)</p> 								
<p>E</p>	<p>E04 (Para L02)</p> 	<p>E05 (Para L03)</p> 	<p>E08</p> 	<p>E09</p> 	<p>E10 (Para G02)</p> 	<p>E12 (Para G03)</p> 	<p>E13 (Para K01)</p> 	<p>E14 (Para J01)</p> 	
<p>E15 (Para G30)</p> 		<p>E16 (Para G31)</p> 		<p>E17</p> 		<p>E18</p> 	<p>E19</p> 		
<p>E20</p>  <p>LD</p>		<p>E22</p>  <p>LE</p>		<p>E23</p> 	<p>E24</p>  <p>LE</p>	<p>E25 (Para G04)</p> 	<p>E28</p> 	<p>E31</p> 	
<p>E35</p> 	<p>E36</p> 	<p>E37</p> 	<p>E39</p> 		<p>E41</p> 				
<p>E43</p>  <p>LD</p>		<p>E44</p>  <p>LE</p>		<p>E48</p> 		<p>E49</p> 			
<p>E50</p> 	<p>E53 (Para J11)</p> 	<p>E55</p> 	<p>E59 (Para C52)</p> 		<p>E102</p> 	<p>E107</p> 	<p>E110</p> 	<p>E111</p> 	

Nota: O número do conector indicado entre parêntesis representa o conector intermediário correspondente.

E G

E	E112	E114 (Para B02)	E115 (Para B01)	E117	E118	E120	E121	E122	E124	E127
	E129	E130	E131	E133	E134	E136	E137	E141	E155	
	E156	E157	E158	E164 (Para G53)	E166	E167	E169	E172	E181 (Para E198)	
	E196	E198 (Para E181)	E202	E203	E204	E205	E206	E207		
	E208	E209 (Para C85)	E210 (Para C113)	E211	E212	E214				
	E215 (Para C85)	E216								
G	G01 (Para L01)	G02 (Para E10)	G03 (Para E12)	G04 (Para E25)	G05	G10	G11			

Nota: O número do conector indicado entre parêntesis representa o conector intermédiateiro correspondente.

G J

G	G12	G13	G14	G15	G16	G18	G19	
	G22	G23	G24	G25	G26	G27 (Para Q10)	G28	G30 (Para E15)
	G31 (Para E16)	G37	G38	G39	G40	G41	G43	
	G44	G53 (Para E164)	G54	G55	G56			
	G57							
J	J01 (Para E14)	J02	J04	J05	J07	J08	J09	J10
	J11 (Para E53)	J12	J14	J15	J16	J17	J18	J21 (Para L06)

Nota: O número do conector indicado entre parêntesis representa o conector intermediário correspondente.

										J	K	L	M	O	
J	J23	J24	J27 (Para L21)	J28	J29	J30	J34	J35							
K	K01 (Para E13)	K03	K04	K05	K06										
L	L01 (Para G01)	L02 (Para E04)	L03 (Para E05)	L04		L05	L06 (Para J21)	L08	L09	L10					
	L11	L12	L13	L14	L15 (Para R01)	L16	L20	L21 (Para J27)	L23	L24					
	L25	L26 (Para O01)	L28	L32	L33	L36 (Para M01)	L43								
M	M01 (Para L36)	M02	M03	M04	M05										
O	O01 (Para L26)	O02	O03 (Para O21)		O04	O05 (Para O11)	O06	O07	O08	O11 (Para O05)					

Nota: O número do conector indicado entre parêntesis representa o conector intermediário correspondente.

										O Q R
O	Q21	Q22								
Q	Q03	Q06	Q07	Q08	Q10 (Para G27)	Q11 (Para Q14)	Q12 (Para Q16)	Q13	Q14 (Para Q11)	
	Q15	Q16 (Para Q12)	Q17	Q18						
R	R01 (Para L15)	R02	R04	R05	R06 (Para R07)	R07 (Para R06)	R08	R09		

Nota: O número do conector indicado entre parêntesis representa o conector intermediário correspondente.

SEÇÃO N1-7
DIAGRAMA DE CIRCUITOS DE SISTEMAS
ÍNDICE

A-1	Sistema de Carga.....	N1-7-2
A-2	Sistema de Partida.....	N1-7-2
A-3	Ignição, Motor, Sistema de Controle de Emissões.....	N1-7-3
A-4	Sistema de Controle do Imobilizador.....	N1-7-5
B-1	Limpador e Lavador do Pára-brisa.....	N1-7-5
B-2	Limpador e Lavador do Vidro Traseiro.....	N1-7-6
B-3	Desembaçador do Vidro Traseiro.....	N1-7-6
B-4	Trava Elétrica das Portas.....	N1-7-7
B-5	Vidro Elétrico.....	N1-7-8
B-6	Espelho com Controle Remoto.....	N1-7-9
B-7	Buzina.....	N1-7-9
B-10	Rádio.....	N1-7-10
B-11	Acendedor de Cigarros.....	N1-7-10
B-12	Teto Solar.....	N1-7-11
B-13	Sistema de Controle 4WD.....	N1-7-11
C-1	Painel de Instrumentos.....	N1-7-12
D-1	Sistema de Faróis.....	N1-7-14
D-2	Luzes Posicionadoras, Traseira e Placa de Licença.....	N1-7-15
D-3	Luzes.....	N1-7-16
D-4	Luzes Internas.....	N1-7-17
D-5	Indicador de Direção e Luz de Advertência de Emergência.....	N1-7-18
D-6	Lanterna de Freio.....	N1-7-19
D-7	Lanterna de Ré.....	N1-7-19
E-1	Aquecedor e Condicionador de Ar.....	N1-7-20
F-1	Sistema de Freio Antiblocante.....	N1-7-22
F-2	Sistema de Controle do Air bag.....	N1-7-23

SEÇÃO N1-8
LISTA DE CONECTORES
ÍNDICE

A:	A01-A09.....	N1-8-2
B:	B01-B09.....	N1-8-2
C:	C04-C112	N1-8-2
	C113.....	N1-8-3
E:	E04-E111.....	N1-8-3
	E112-E216.....	N1-8-4
G:	G01-G11.....	N1-8-4
	G12-G57.....	N1-8-5
J:	J01-J22.....	N1-8-5
	J23-J35.....	N1-8-6
K:	K01-K06.....	N1-8-6
L:	L01-L43	N1-8-6
M:	M01-M05	N1-8-6
O:	O01-O11.....	N1-8-6
	O21-O22.....	N1-8-7
Q:	Q03-Q18.....	N1-8-7
R:	R01-R09.....	N1-8-7